

Индекс заузетости

Из=50%

Типологија објекта

ПС-01, ПС-02 – Објекти у непрекинутом и прекинутом низу, слободностојећи објекти

КД-02, ПД-03 – Слободностојећи објекти

Положај објекта

Грађевинске линије објеката су дате у графичком прилогу бр.3. Остале грађевинске линије реализованих објеката се задржавају. Објекти који се налазе између регулационе и грађевинске линије се задржавају у постојећим габаритима (хоризонталним и вертикалним) уз услов да не угрожавају инфраструктурне објекте.

Спратност објекта

КД-02 – П+2

Спратност изграђених објеката у оквиру подцелине који су виши од планом дефинисаних не могу се мењати.

Постојећи објекти који се надграђују а чији је индекс заузетости већи од планом прописаног не могу на новим етажама излазити са испустима ван габарита постојећег објекта и могу бити максималне спратности П+1+Пк.

Испади на објекту

Нису дозвољени испади на објекту изван регулационе линије. Испади на објекту не могу прелазити грађевинску линију више од 1,60м, али укупна површина грађевинских елемената не може прећи 50% уличне фасаде изнад приземља.

Услови за формирање грађевинске парцеле

Минимална површина грађевинске парцеле је 300м².

Паркирање

Потребан број паркинг места се обезбеђује на сопственој парцели.

Архитектонско обликовање

Кровови се изводе као коси (могу бити једноводни или вишеводни) уз поштовање нагиба према примењеном кровном покривачу или као равни кровови.

За делове објекта који су надграђени водити рачуна о уклапању са већ изведеним етажама, посебно у делу спратних висина, кровног венца и у осталим елементима који дефинишу висинску регулацију.

Архитектура надграђене етаже треба бити уклопљена са укупним изгледом објекта.

Извођење радова

Обавезно је извођење радова над укупном површином објекта, који представља архитектонску и функционалну целину, како би се задржао карактер објекта као јединствене целине, у архитектонском, конструктивном и урбанистичком смислу.

Радове изводити тако да не угрожавају начин коришћења објекта и суседних објеката у функционалном и конструктивном смислу.

Постојеће завршетке вентилационих канала и димњака, као и осталих постојећих инсталација извести изнад новоформиране кровне конструкције и обезбедити њихово нормално коришћење.

Све планиране интервенције на објекту у погледу извођења зидова, плафонских и кровних конструкција других конструктивних захвата на конструкцији објекта, морају бити у складу са постојећим конструктивним системом објекта.

Нове стамбене јединице ће се примењеним материјалима, а према важећим прописима, обезбедити у погледу термичке и звучне заштите у односу на постојеће стамбене јединице и спољне утицаје.

4. СМЕРНИЦЕ ЗА СПРОВОЂЕЊЕ ПЛАНА

4.1. Изградња у складу са одредбама плана

Планска решења реализоваће се изградњом нових, као и радовима на одржавању, реконструкцији, доградњи, санацији и адаптацији постојећих објеката, искључиво у складу са правилима уређења и правилима грађења дефинисаним планом.

Спровођење плана врши се применом правила уређења и правила грађења дефинисаних овим планом.

Примена Правилника о општим правилима за парцелацију, регулацију и изградњу (СЛ.ГЛ.РС. бр.22/2015) је једино могућа за параметре који нису планом одређени.

5. ПРЕЛАЗНЕ И ЗАВРШНЕ ОДРЕДБЕ

5.1. Урбанистички планови и урбанистички документи који остају у примени

Након доношења овог плана, сви планови и урбанистички пројекти рађени за предметно подручје се стављају ван снаге.

5.2. Ступање на снагу плана

Овај План ступа на снагу осмог дана од дана објављивања у „Службеном листу града Крушевца“.

СКУПШТИНА ГРАДА КРУШЕВЦА

I бр.350-428/2020



ПРЕДСЕДНИК

Живојин Милорадовић

Истоветност овог текста и текста предлога Плана који је Градско веће као овлашћени предлагач, упутило Скупштини града на усвајање потврђује:

ГРАФИЧКИ ДЕО ПЛАНА

САДРЖАЈ

01. План постојећег стања	P 1 : 1000
02. План намене површина	P 1 : 1000
03. План регулације и нивелације	P 1 : 1000
04. Аналитичко-геодетски елементи за пренос	P 1 : 1000
05. План хидротехничких инсталација	P 1 : 1000
06. План електроенергетике и ТК	P 1 : 1000
07. План енергофлуида	P 1 : 1000
08. Синхрон план	P 1 : 1000



ГРАД КРУШЕВАЦ

ПЛАН ДЕТАЉНЕ РЕГУЛАЦИЈЕ "МУДРАКОВАЦ 3"

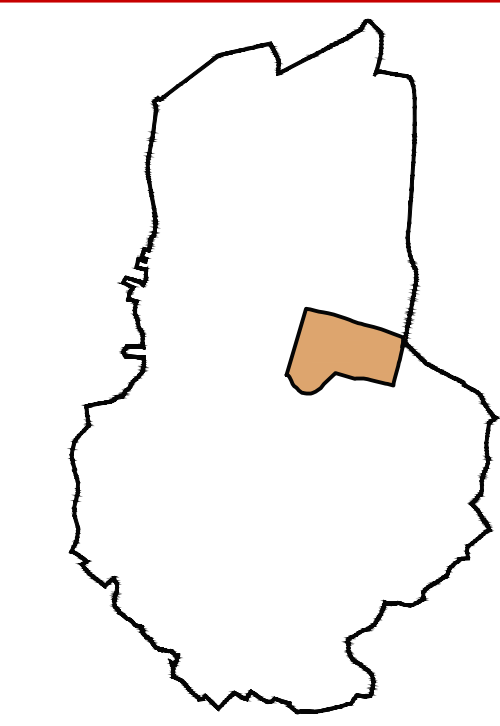

ЛЕГЕНДА

- граница подручја ПДР
- граница урбанистичке поделе
- 9.1.1. ознака урбанистичких блокова
- Граница катастарске парцеле
- Фактичко стање

НАМЕНА ПОВРШИНА

- САОБРАЋАНИЦЕ
- СТАНОВАЊЕ
- КОМЕРЦИЈАЛНЕ (ПРИВРЕДНЕ) ДЕЛАТНОСТИ

УРБАНИСТИЧКА ПОДЦЕЛИНА 9.1.1.
површина подручја обухваћеног Планом - 27ха 11ари 70м2

север

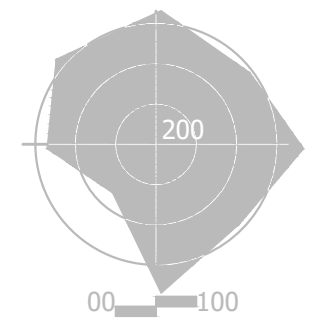

ЈАВНО ПРЕДУЗЕЋЕ ЗА УРБАНИЗАМ И ПРОЈЕКТОВАЊЕ КРУШЕВАЦ

графички прилог:

ПЛАН ПОСТОЈЕЋЕГ СТАЊА

руководиоци израде:

Владан Ђирковић, дипл.инж.арх.

размера:	Сл. лист:	лист:
1:1000	06/20	01

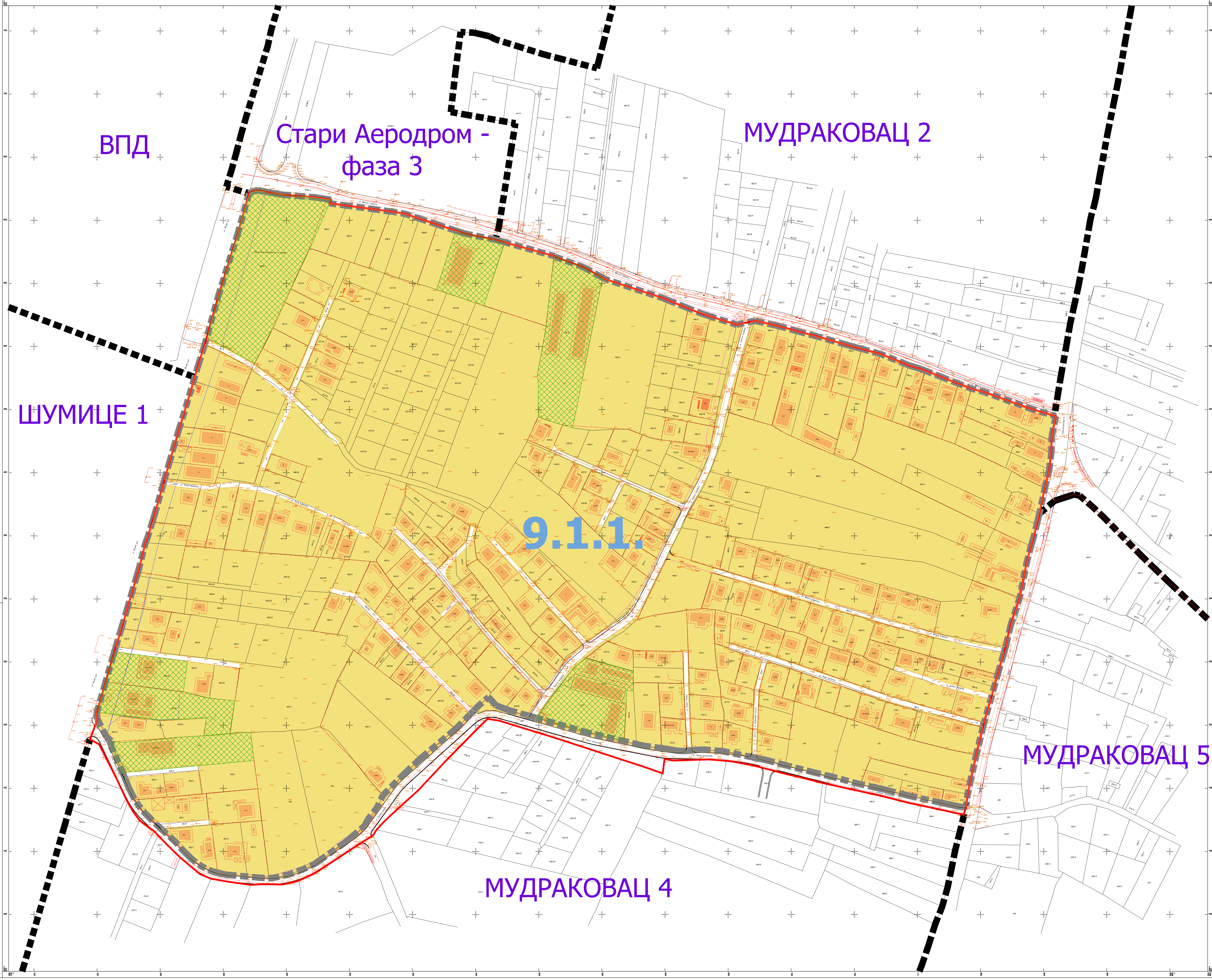



ГРАД КРУШЕВАЦ

ПЛАН ДЕТАЉНЕ РЕГУЛАЦИЈЕ "МУДРАКОВАЦ 3"

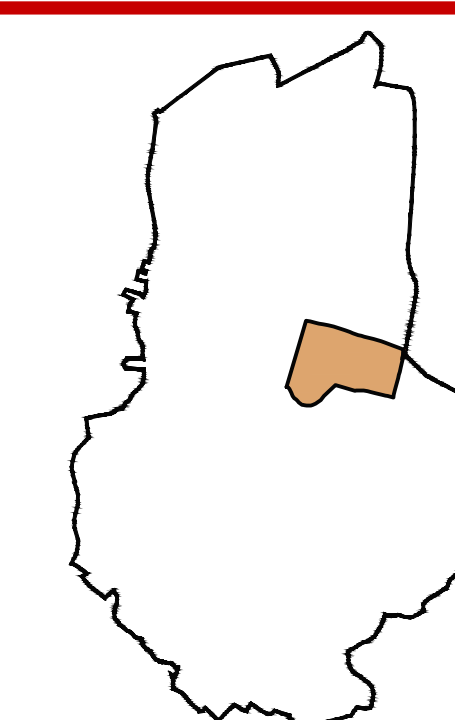

ЛЕГЕНДА

- граница подручја ПДР
- граница урбанистичке поделине
- А, Б ознака урбанистичких блокова
- граница урбанистичког блока
- Граница катастарске парцеле
- Фактичко стање
- Планирана трафо-станица

НАМЕНА ПОВРШИНА

- САОБРАЋАЈНИЦЕ
- СТАНОВАЊЕ
- КОМЕРЦИЈАЛНЕ ДЕЛАТНОСТИ
- ПРИВРЕДНЕ ДЕЛАТНОСТИ

УРБАНИСТИЧКА ПОДЦЕЛИНА 9.1.1.
 површина подручја обухваћеног Планом - 27ха 11ари 70м2
 површина блока А - 17ха 60ари 84м2
 површина блока Б - 9ха 50ари 86м2

УРБАНИСТИЧКА ПОДЦЕЛИНА 9.1.1. (БЛОК А)			
подблок А1	ПС-01, ПС-02	КД-02, ПД-03	
подблок А2	ПД-03	КД-02, ПС-01, ПС-02	
подблок А3	КД-02	ПД-03, ПС-01, ПС-02	

УРБАНИСТИЧКА ПОДЦЕЛИНА 9.1.1. (БЛОК Б)			
подблок Б1	ПС-01, ПС-02	КД-02, ПД-03	
подблок Б2	ПД-03	КД-02, ПС-01, ПС-02	
подблок Б3	КД-02	ПД-03, ПС-01, ПС-02	

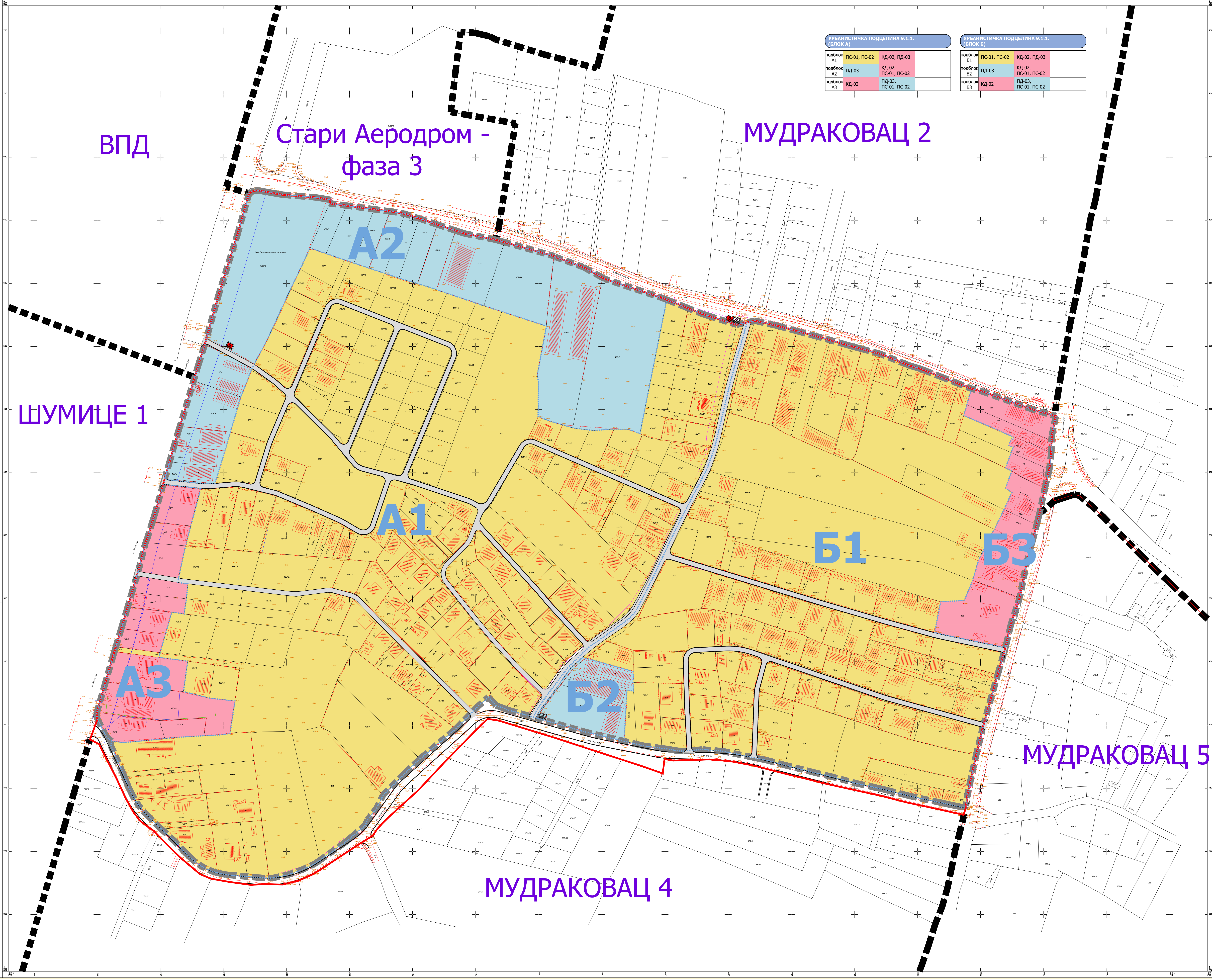

север

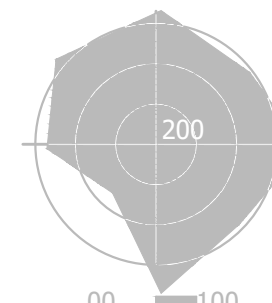

ЈАВНО ПРЕДУЗЕЋЕ ЗА УРБАНИЗАМ И ПРОЈЕКТОВАЊЕ КРУШЕВАЦ

графички прилог:

ПЛАН НАМЕНЕ ПОВРШИНА

руководиоци израде:

Владан Ђирковић, дипл.инж.арх.

размера:

1:1000

Сл. лист:

06/20

лист:

02



ГРАД КРУШЕВАЦ

ПЛАН ДЕТАЉНЕ РЕГУЛАЦИЈЕ "МУДРАКОВАЦ 3"

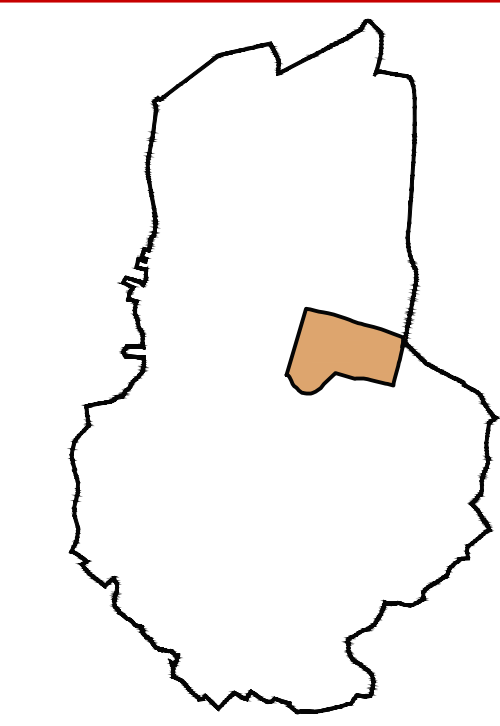

ЛЕГЕНДА

- граница подручја ПДР
- граница урбанистичке подцелине
- А, Б ознака урбанистичких блокова
- граница урбанистичког блока
- Граница катастарске парцеле
- Фактичко стање

- планирана регулациона линија
- планирана грађевинска линија
- П+2 ПЛАНИРАНА СПРАТНОСТ
- 148,00 абсолютна планирана кота нове саобр.
- 4,5% планиран подужни пад на одређеној дужини

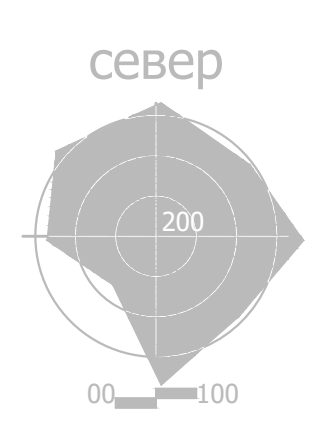
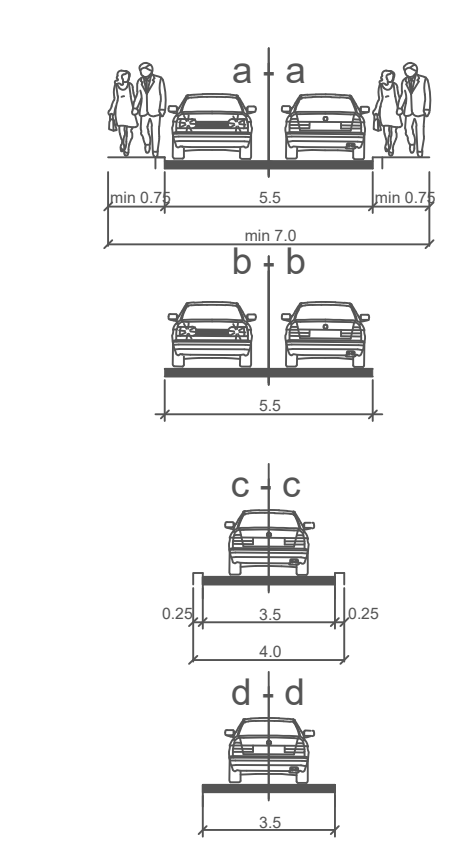

ЈАВНО ПРЕДУЗЕЋЕ ЗА УРБАНИЗАМ И ПРОЈЕКТОВАЊЕ КРУШЕВАЦ

графички прилог:
ПЛАН РЕГУЛАЦИЈЕ И НИВЕЛАЦИЈЕ

одговорни урбанисти:
Владан Ђирковић, дипл.инж.арх.
Звонимир Игњатовић, дипл.инж.грађ.

сарадници:
Предраг Арсић, дипл.инж.саоб.
Милош Шелмић, дипл.инж.саоб.

размера: 1:1000 Сл. лист: 06/20 лист: 03

УРБАНИСТИЧКА ПОДЦЕЛИНА 9.1.1.
9.1.1. ПС-01, ПС-02 КД-02, ПД-03

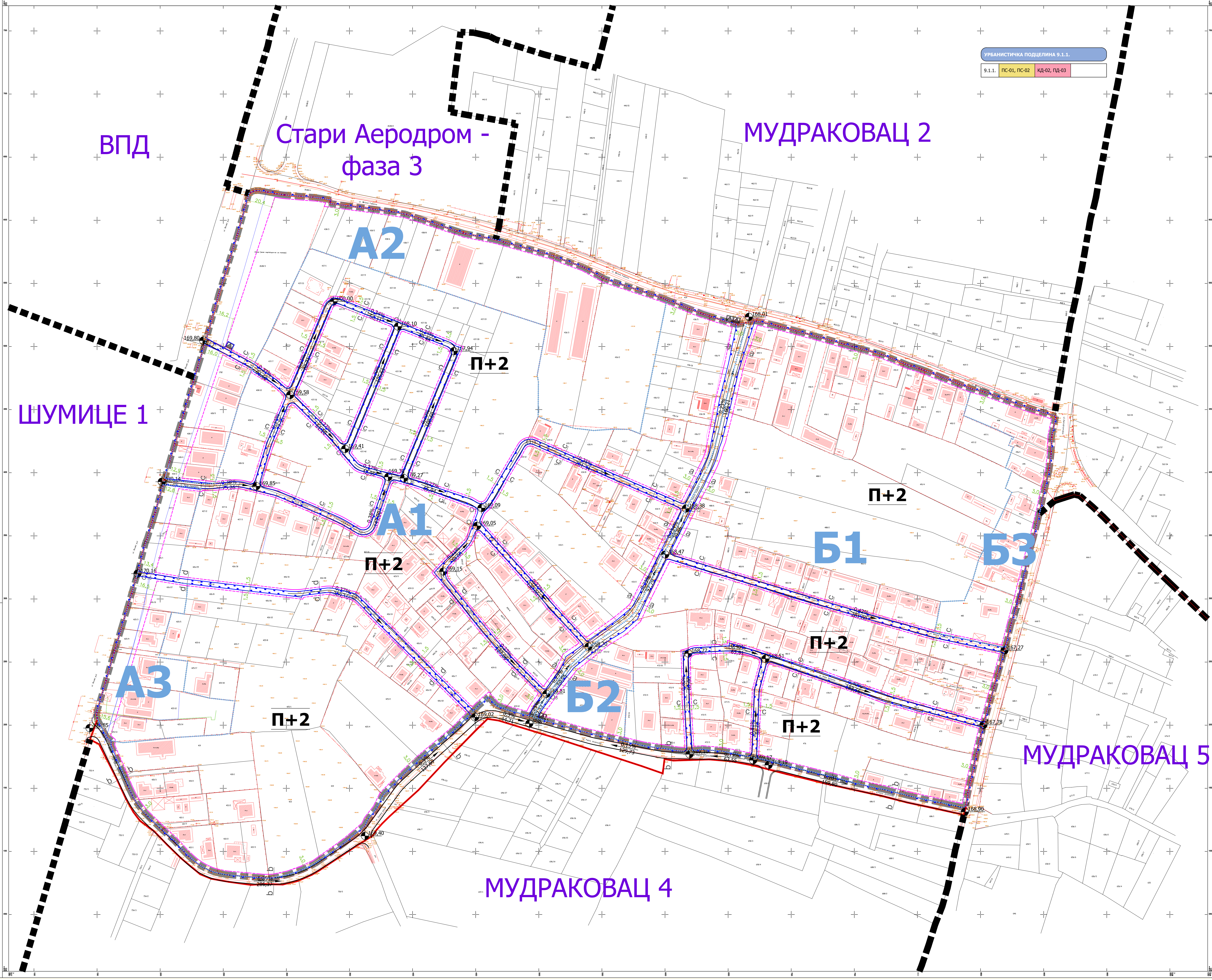



ПЛАН ДЕТАЉНЕ РЕГУЛАЦИЈЕ "МУДРАКОВАЦ 3"

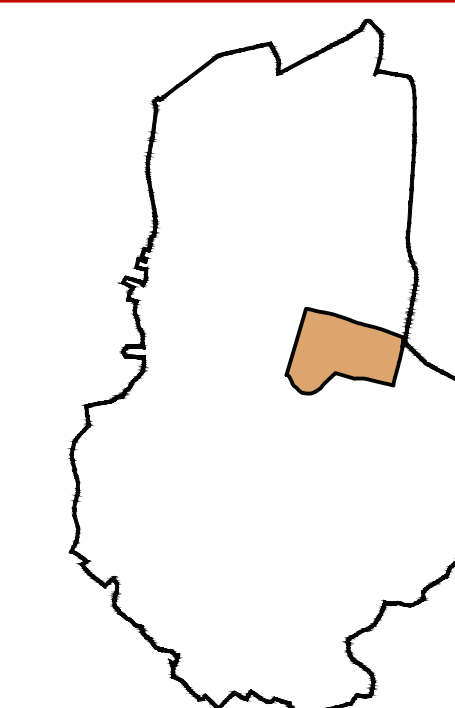

ЛЕГЕНДА

- граница јавног земљишта
- катастарска граница парцеле
- 1;2;3... координате новопроектованих тачака
- 1;2;3... катастарске тачке које задржавају координате новоформиране грађевинске парцеле
- ⊕ граница парцела равне намене преузете из ПДР "Мудраковац 4"
- 1;2;3... новопроектоване тачке преузете из ПДР "Мудраковац 4"
- 1;2;3... катастарске тачке које се задржавају преузете из ПДР "Мудраковац 4"
- 1;2;3... граница парцела равне намене преузете из ПДР "Мудраковац 5"
- 1;2;3... новопроектоване тачке преузете из ПДР "Мудраковац 5"
- 1;2;3... катастарске тачке које се задржавају преузете из ПДР "Мудраковац 5"

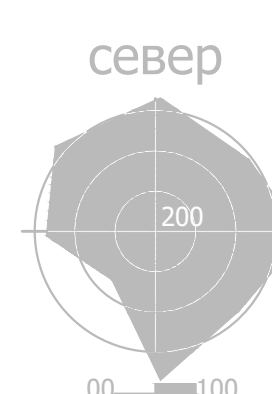

ЈАВНО ПРЕДУЗЕЋЕ ЗА УРБАНИЗАМ И ПРОЈЕКТОВАЊЕ КРУШЕВАЦ

графички прилог:
АНАЛИТИЧКО-ГЕОДЕТСКИ ЕЛЕМЕНТИ ЗА ПРЕНОС

руководиоци израде:
 Владан Ђирковић, дипл.инж.арх.

израда: "ГЕОУРБАН" ДОО
 стручна обрада:
 Милица Дивац, мастер геод.инж.
 директор:
 Милица Дивац, мастер геод.инж.

размера: 1:1000 Сл. лист: 06/20 лист: 04



ГРАД КРУШЕВАЦ

ПЛАН ДЕТАЉНЕ РЕГУЛАЦИЈЕ "МУДРАКОВАЦ 3"

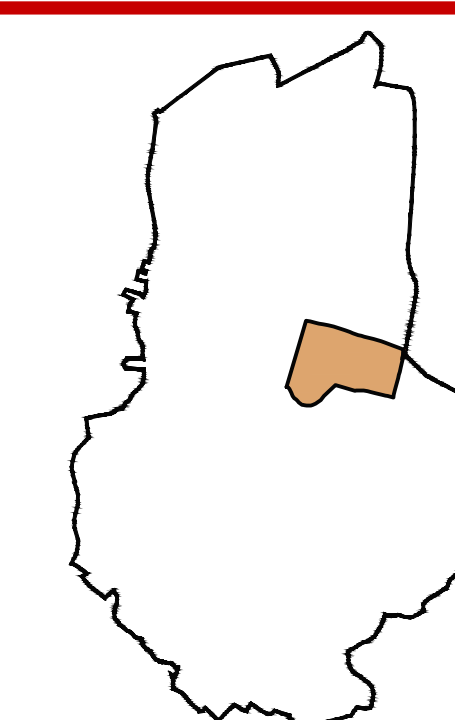

ЛЕГЕНДА

- граница подручја ПДР
- граница урбанистичке поделине
- А, Б ознака урбанистичких блокова
- граница урбанистичког блока
- Граница катастарске парцеле
- Фактичко стање

ХИДРОТЕХНИКА

- постојећа канализација отпадних вода
- планирана канализација отпадних вода
- постојећа атмосферска канализација
- планирана атмосферска канализација
- планирана реконструкција и изградња водовodne мреже

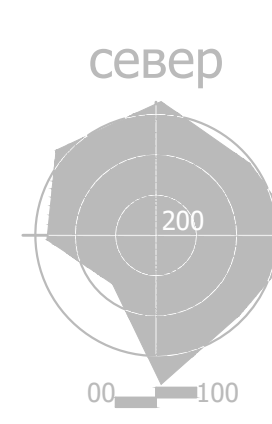

ЈАВНО ПРЕДУЗЕЋЕ ЗА УРБАНИЗАМ И ПРОЈЕКТОВАЊЕ КРУШЕВАЦ

графички прилог:
ПЛАН ХИДРОТЕХНИЧКИХ ИНСТАЛАЦИЈА

руководиоци израде:
Александар Цекић, дипл.инж.грађ.

размера:	Сл. лист:	лист:
1:1000	06/20	05

УРБАНИСТИЧКА ПОДЦЕЛИНА 9.1.1.1. (БЛОК А)			УРБАНИСТИЧКА ПОДЦЕЛИНА 9.1.1.1. (БЛОК Б)		
подблок А1	ПС-01, ПС-02	КД-02, ПД-03	подблок Б1	ПС-01, ПС-02	КД-02, ПД-03
подблок А2	ПД-03	КД-02, ПС-01, ПС-02	подблок Б2	ПД-03	КД-02, ПС-01, ПС-02
подблок А3	КД-02	ПД-03, ПС-01, ПС-02	подблок Б3	КД-02	ПД-03, ПС-01, ПС-02

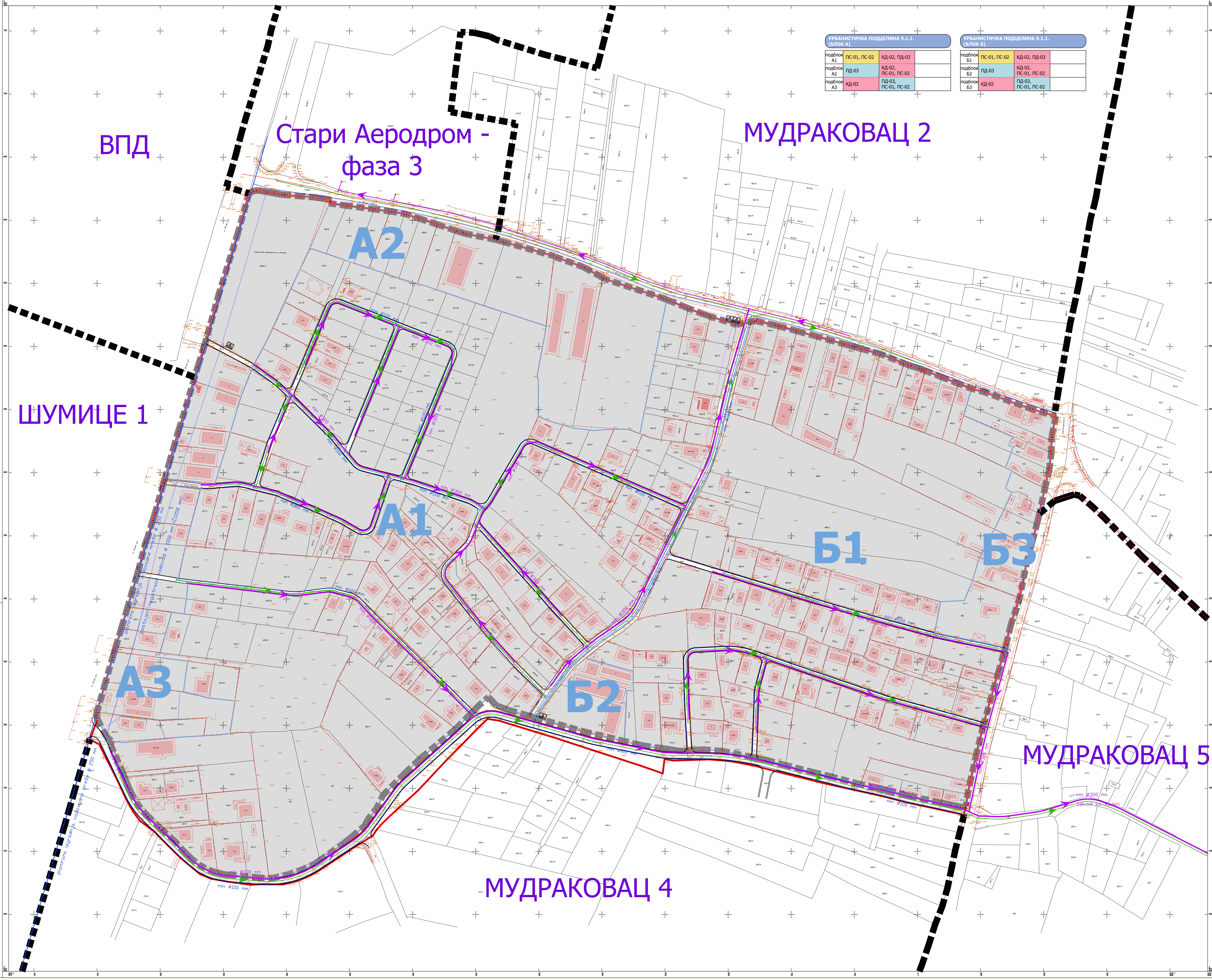

ВПД

Стари Аеродром - фаза 3

МУДРАКОВАЦ 2

ШУМИЦЕ 1

А2

А1

Б1

Б3

А3

Б2

МУДРАКОВАЦ 5

МУДРАКОВАЦ 4



ГРАД КРУШЕВАЦ

ПЛАН ДЕТАЉНЕ РЕГУЛАЦИЈЕ "МУДРАКОВАЦ 3"

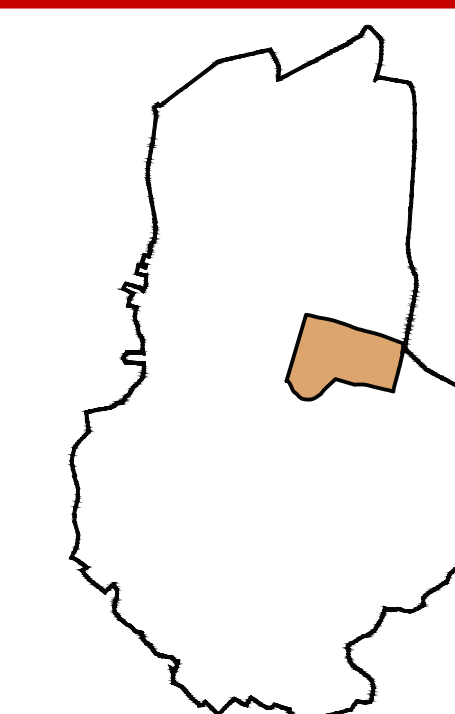

ЛЕГЕНДА

- граница подручја ПДР
- граница урбанистичке подцелине
- А, Б ознака урбанистичких блокова
- граница урбанистичког блока
- Граница катастарске парцеле
- Фактичко стање
- Планирана трафо-станица
- Постојећа трафо-станица

ЕЛЕКТРОЕНЕРГЕТИКА И ТК МРЕЖА

- електроенергетска мрежа
- ТК мрежа

север

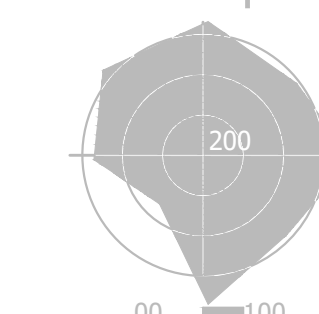

ЈАВНО ПРЕДУЗЕЋЕ ЗА УРБАНИЗАМ И ПРОЈЕКТОВАЊЕ КРУШЕВАЦ

графички прилог:

ЕЛЕКТРОЕНЕРГЕТИКА И ТК МРЕЖА

руководиоци израде:

Драгослав Ж. Радојевић дипл.ел.инж.

размера:

1:1000

Сл. лист:

06/20

лист:

06

УРБАНИСТИЧКА ПОДЦЕЛИНА 9.1.1.1. (БЛОК А)			
подблок А1	ПС-01, ПС-02	КД-02, ПД-03	
подблок А2	ПД-03	КД-02, ПС-01, ПС-02	
подблок А3	КД-02	ПД-03, ПС-01, ПС-02	

УРБАНИСТИЧКА ПОДЦЕЛИНА 9.1.1.1. (БЛОК Б)			
подблок Б1	ПС-01, ПС-02	КД-02, ПД-03	
подблок Б2	ПД-03	КД-02, ПС-01, ПС-02	
подблок Б3	КД-02	ПД-03, ПС-01, ПС-02	

ВПД

Стари Аеродром - фаза 3

МУДРАКОВАЦ 2

А2

ШУМИЦЕ 1

А1

Б1

Б3

А3

Б2

МУДРАКОВАЦ 5

МУДРАКОВАЦ 4



ПЛАН ДЕТАЉНЕ РЕГУЛАЦИЈЕ "МУДРАКОВАЦ 3"

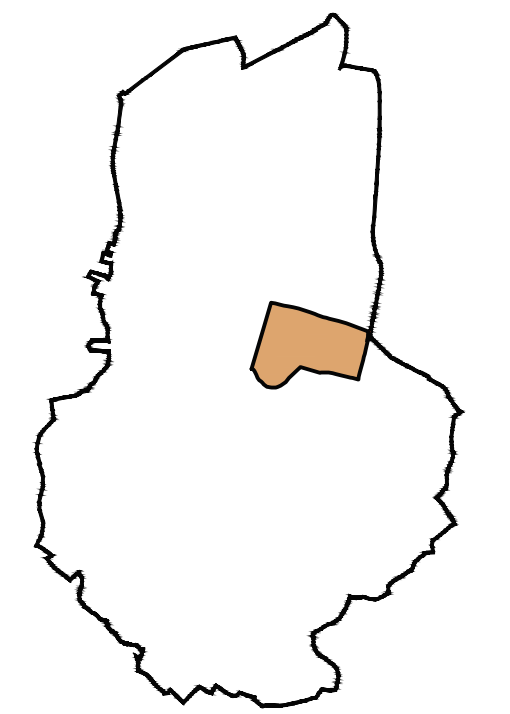

ЛЕГЕНДА

- граница подручја ПДР
- граница урбанистичке подцелине
- А, Б ознака урбанистичких блокова
- граница урбанистичког блока
- Граница катастарске парцеле
- Фактичко стање

ЛЕГЕНДА-природни гас

- средњи притисак гаса
- челичне цеви
- Ø114,2-168,3mm
- ниски притисак гаса
- полиетиленске цеви
- Ø 90x2,2mm
- Ø 63x2,8mm
- Ø 40x2,7mm

север

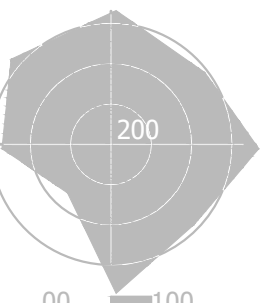

ЈАВНО ПРЕДУЗЕЋЕ ЗА УРБАНИЗАМ И ПРОЈЕКТОВАЊЕ КРУШЕВАЦ

графички прилог:

ЕНЕРГОФЛУИДИ

руководиоци израде:

Миодраг Шљивић, дипл.маш.инж.

размера:

1:1000

Сл. лист:

06/20

лист:

07

УРБАНИСТИЧКА ПОДЦЕЛИНА 9.1.1.1. (БЛОК А)		
подблок А1	ПС-01, ПС-02	КД-02, ПД-03
подблок А2	ПД-03	КД-02, ПС-01, ПС-02
подблок А3	КД-02	ПД-03, ПС-01, ПС-02

УРБАНИСТИЧКА ПОДЦЕЛИНА 9.1.1.1. (БЛОК Б)		
подблок Б1	ПС-01, ПС-02	КД-02, ПД-03
подблок Б2	ПД-03	КД-02, ПС-01, ПС-02
подблок Б3	КД-02	ПД-03, ПС-01, ПС-02

ВПД

Стари Аеродром - фаза 3

МУДРАКОВАЦ 2

А2

ШУМИЦЕ 1

А1

Б1

Б3

А3

Б2

МУДРАКОВАЦ 5

МУДРАКОВАЦ 4



ГРАД КРУШЕВАЦ

ПЛАН ДЕТАЉНЕ РЕГУЛАЦИЈЕ "МУДРАКОВАЦ 3"

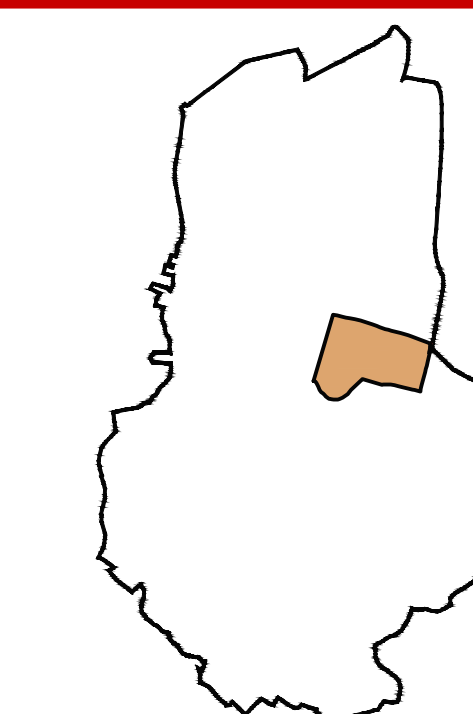

ЛЕГЕНДА

- граница подручја ПДР
- граница урбанистичке поделине
- А, Б ознака урбанистичких блокова
- граница урбанистичког блока
- Граница катастарске парцеле
- Фактичко стање
- Планирана трафо-станица

- ХИДРОТЕХНИКА
- постојећа канализација отпадних вода
 - планирана канализација отпадних вода
 - постојећа атмосферска канализација
 - планирана атмосферска канализација
 - планирана реконструкција и изградња водовodne мреже

- ЕЛЕКТРОЕНЕРГЕТИКА И ТК МРЕЖА
- електроенергетска мрежа
 - ТК мрежа

- ЛЕГЕНДА-природни гас:
- средњи притисак гаса
 - челичне цеви
 - ниски притисак гаса
 - полиетиленске цеви
 - Ø 114,2-168,3mm
 - Ø 90x6,2mm
 - Ø 63x5,3mm
 - Ø 40x3,7mm



ЈАВНО ПРЕДУЗЕЋЕ ЗА УРБАНИЗАМ И ПРОЈЕКТОВАЊЕ КРУШЕВАЦ

графички прилог: СИНХРОН ПЛАН

одговорни урбанисти: Александар Цекић, дипл.инж.грађ. Драгослав Ж. Радојевић, дипл.ел.инж. Миодраг Шљивић, дипл.инж.маш.

размера: 1:1000 Сл. лист: 06/20 лист: 08

УРБАНИСТИЧКА ПОДЦЕЛИНА 9.1.1.1. (БЛОК А)			УРБАНИСТИЧКА ПОДЦЕЛИНА 9.1.1.1. (БЛОК Б)		
подблок А1	ПС-01, ПС-02	КД-02, ПД-03	подблок Б1	ПС-01, ПС-02	КД-02, ПД-03
подблок А2	ПД-03	КД-02, ПС-01, ПС-02	подблок Б2	ПД-03	КД-02, ПС-01, ПС-02
подблок А3	КД-02	ПД-03, ПС-01, ПС-02	подблок Б3	КД-02	ПД-03, ПС-01, ПС-02

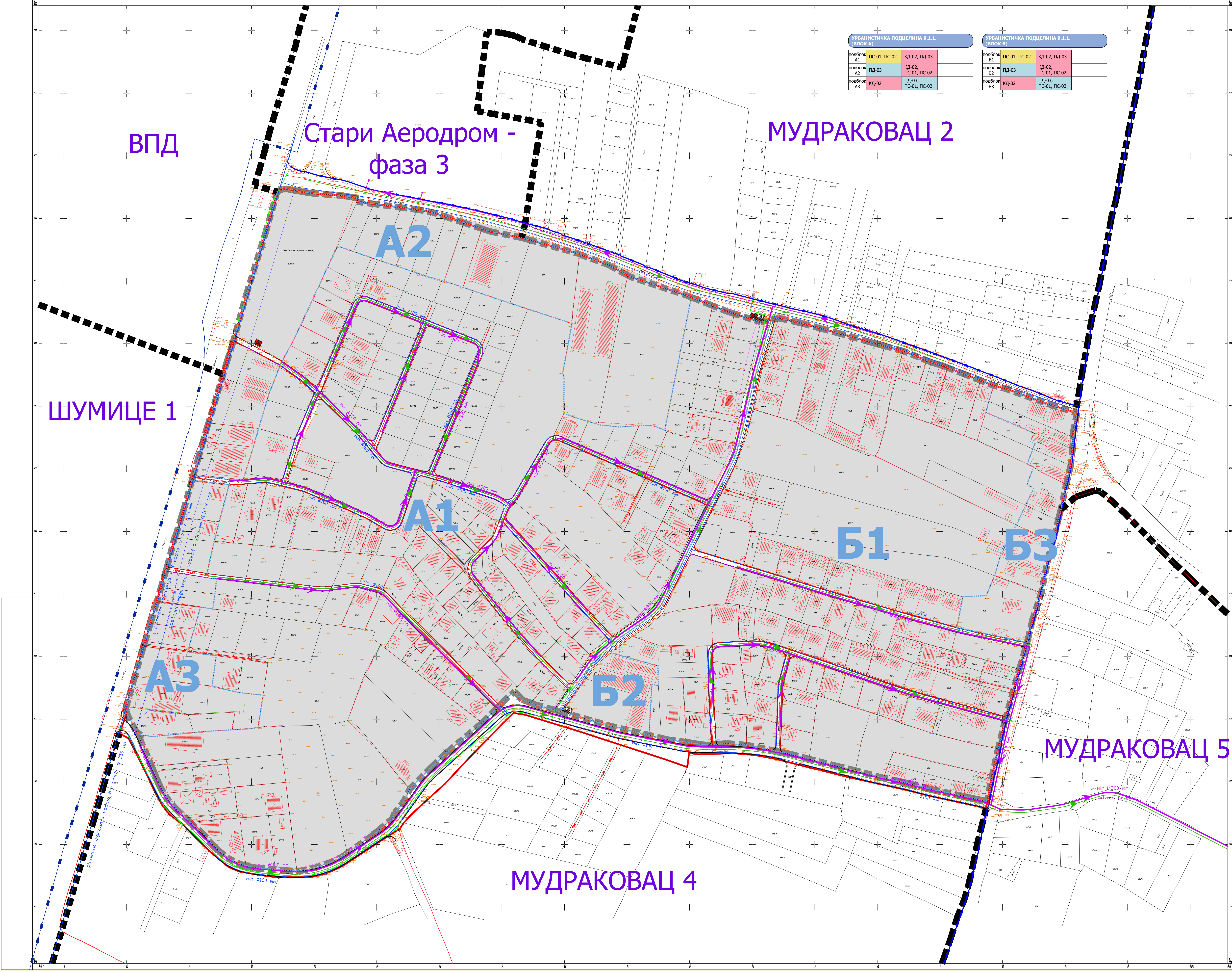

ВПД

Стари Аеродром - фаза 3

МУДРАКОВАЦ 2

ШУМИЦЕ 1

МУДРАКОВАЦ 5

МУДРАКОВАЦ 4

АНАЛИТИЧКО-ГЕОДЕТСКИ
ЕЛЕМЕНТИ ЗА ПРЕНОС

КООРДИНАТЕ ГРАНИЦА ЈАВНОГ ЗЕМЉИШТА

1	7527236.76	4823506.66	49	7527237.62	4823506.02
2	7527299.25	4823467.36	50	7527300.20	4823467.02
3	7527306.84	4823460.43	51	7527301.20	4823466.95
4	7527336.81	4823430.60	52	7527302.19	4823467.14
5	7527338.12	4823429.24	53	7527303.09	4823467.59
6	7527339.36	4823427.82	54	7527331.07	4823533.54
7	7527342.56	4823423.98	55	7527332.19	4823535.00
8	7527350.89	4823414.00	56	7527333.53	4823536.24
9	7527389.53	4823397.78	57	7527335.06	4823537.25
10	7527397.94	4823395.42	58	7527336.74	4823537.99
11	7527449.82	4823377.17	59	7527339.91	4823538.28
12	7527451.34	4823376.29	60	7527341.28	4823538.00
13	7527452.36	4823375.83	61	7527342.62	4823537.61
14	7527453.45	4823375.57	62	7527343.92	4823537.09
15	7527454.57	4823375.53	63	7527365.68	4823528.52
16	7527455.68	4823375.71	64	7527387.43	4823519.96
17	7527456.73	4823376.10	65	7527392.09	4823518.13
18	7527457.69	4823376.69	66	7527413.72	4823509.61
19	7527458.51	4823377.45	67	7527428.36	4823503.84
20	7527459.17	4823378.35	68	7527429.74	4823503.25
21	7527455.71	4823373.76	69	7527431.05	4823502.52
22	7527453.21	4823370.45	70	7527432.29	4823501.67
23	7527451.41	4823368.05	71	7527396.38	4823397.99
24	7527451.59	4823368.69	72	7527396.89	4823396.54
25	7527451.66	4823369.34	73	7527390.39	4823398.04
26	7527451.63	4823370.00	74	7527391.17	4823398.50
27	7527451.49	4823370.65	75	7527431.01	4823494.80
28	7527451.24	4823371.26	76	7527430.49	4823496.94
29	7527450.89	4823371.82	77	7527429.22	4823498.74
30	7527403.89	4823389.17	78	7527427.37	4823499.93
31	7527386.54	4823394.08	79	7527412.20	4823505.91
32	7527382.15	4823395.25	80	7527393.53	4823513.26
33	7527375.40	4823397.05	81	7527391.63	4823513.48
34	7527359.66	4823401.25	82	7527389.87	4823512.74
35	7527358.79	4823401.51	83	7527350.05	4823415.95
36	7527357.95	4823401.83	84	7527350.33	4823414.91
37	7527357.12	4823402.19	85	7527345.37	4823422.64
38	7527356.31	4823402.60	86	7527347.70	4823423.39
39	7527355.52	4823403.05	87	7527385.18	4823514.47
40	7527354.77	4823403.54	88	7527384.41	4823516.29
41	7527344.16	4823415.83	89	7527382.83	4823517.47
42	7527307.29	4823454.23	90	7527364.16	4823524.82
43	7527300.18	4823460.91	91	7527342.00	4823533.55
44	7527298.21	4823462.77	92	7527339.88	4823533.95
45	7527290.71	4823469.46	93	7527337.75	4823533.54
46	7527288.85	4823471.01	94	7527335.94	4823532.37
47	7527273.32	4823482.09	95	7527306.24	4823462.67
48	7527237.17	4823506.31	96	7527306.37	4823461.50

97	7527299.13	4823461.52	154	7527366.38	4823352.37
98	7527299.46	4823460.02	155	7527363.87	4823351.20
99	7527299.17	4823458.51	156	7527362.25	4823350.84
100	7527275.25	4823393.71	157	7527360.04	4823350.79
101	7527273.75	4823391.70	158	7527357.15	4823351.49
102	7527270.77	4823391.17	159	7527355.85	4823352.13
103	7527281.95	4823388.42	160	7527346.05	4823357.89
104	7527280.28	4823389.33	161	7527344.11	4823358.99
105	7527279.19	4823391.23	162	7527342.14	4823360.02
106	7527279.27	4823393.17	163	7527340.15	4823361.01
107	7527287.81	4823420.83	164	7527338.13	4823361.93
108	7527288.45	4823422.74	165	7527337.21	4823362.34
109	7527289.18	4823424.60	166	7527331.74	4823364.76
110	7527301.20	4823453.03	167	7527322.22	4823368.96
111	7527302.28	4823454.48	168	7527319.01	4823370.38
112	7527303.92	4823455.25	169	7527317.49	4823371.03
113	7527305.73	4823455.16	170	7527293.27	4823381.14
114	7527203.85	4823396.06	171	7527291.86	4823381.69
115	7527204.32	4823395.46	172	7527290.38	4823382.18
116	7527256.89	4823392.85	173	7527288.89	4823382.59
117	7527258.74	4823392.93	174	7527276.56	4823385.63
118	7527260.58	4823392.91	175	7527266.92	4823388.00
119	7527262.42	4823392.80	176	7527264.53	4823388.49
120	7527264.26	4823392.59	177	7527262.12	4823388.78
121	7527266.08	4823392.28	178	7527259.67	4823388.87
122	7527267.88	4823391.89	179	7527257.24	4823388.77
123	7527285.73	4823387.49	180	7527247.08	4823387.92
124	7527289.85	4823386.47	181	7527241.73	4823387.47
125	7527291.53	4823386.01	182	7527239.33	4823387.32
126	7527293.19	4823385.47	183	7527236.93	4823387.28
127	7527294.81	4823384.84	184	7527234.53	4823387.35
128	7527299.99	4823382.67	185	7527232.14	4823387.52
129	7527319.03	4823374.73	186	7527202.64	4823390.47
130	7527320.62	4823374.04	187	7527202.22	4823390.32
131	7527339.74	4823365.59	188	7527182.76	4823322.58
132	7527341.50	4823364.79	189	7527183.81	4823321.75
133	7527343.25	4823363.95	190	7527185.08	4823321.32
134	7527344.97	4823363.06	191	7527214.52	4823316.54
135	7527346.67	4823362.14	192	7527217.27	4823316.09
136	7527348.35	4823361.18	193	7527218.29	4823315.94
137	7527357.88	4823355.58	194	7527219.31	4823315.81
138	7527359.27	4823354.98	195	7527245.65	4823312.72
139	7527360.77	4823354.75	196	7527271.65	4823309.67
140	7527362.28	4823354.91	197	7527301.45	4823306.18
141	7527363.70	4823355.44	198	7527303.70	4823305.97
142	7527364.95	4823356.30	199	7527305.96	4823305.87
143	7527365.93	4823357.46	200	7527308.22	4823305.88
144	7527366.60	4823358.82	201	7527310.47	4823306.00
145	7527377.98	4823392.22	202	7527312.72	4823306.23
146	7527378.10	4823394.24	203	7527331.31	4823308.59
147	7527377.14	4823396.02	204	7527332.54	4823308.69
148	7527384.68	4823394.10	205	7527333.77	4823308.72
149	7527383.04	4823393.22	206	7527335.00	4823308.67
150	7527382.02	4823391.67	207	7527337.45	4823308.36
151	7527370.39	4823357.53	208	7527338.65	4823308.09
152	7527369.44	4823355.52	209	7527342.07	4823307.16
153	7527368.31	4823354.01	217	7527445.58	4823208.58

218	7527444.73	4823209.82	275	7527509.61	4823297.49
219	7527356.77	4823297.35	276	7527537.34	4823267.31
220	7527355.79	4823298.29	277	7527537.89	4823266.81
221	7527354.28	4823299.43	278	7527538.53	4823266.43
222	7527353.21	4823300.08	279	7527534.82	4823263.68
223	7527352.40	4823300.50	280	7527534.50	4823264.37
224	7527351.15	4823301.03	281	7527534.04	4823264.98
225	7527349.86	4823301.44	282	7527505.84	4823295.71
226	7527345.94	4823302.50	283	7527499.08	4823303.71
227	7527332.53	4823305.20	284	7527453.41	4823354.31
228	7527312.66	4823302.70	285	7527451.81	4823354.56
229	7527302.85	4823302.52	286	7527450.28	4823353.91
230	7527301.95	4823302.60	287	7527449.36	4823352.63
231	7527301.04	4823302.70	288	7527447.99	4823348.99
232	7527265.45	4823306.87	289	7527447.19	4823347.11
233	7527221.93	4823311.97	290	7527446.24	4823345.30
234	7527218.90	4823312.33	291	7527445.14	4823343.59
235	7527217.81	4823312.47	292	7527443.89	4823341.97
236	7527216.71	4823312.64	293	7527442.51	4823340.47
237	7527183.10	4823318.09	294	7527434.26	4823332.14
238	7527182.26	4823318.14	295	7527428.61	4823326.44
239	7527181.42	4823318.00	296	7527427.27	4823324.72
240	7527502.17	4823223.60	297	7527426.39	4823322.73
241	7527501.81	4823224.91	298	7527426.01	4823320.59
242	7527443.49	4823347.57	299	7527426.15	4823318.42
243	7527444.14	4823348.82	300	7527426.82	4823316.35
244	7527444.68	4823350.12	301	7527427.96	4823314.50
245	7527484.62	4823421.64	302	7527431.96	4823309.47
246	7527485.70	4823423.15	303	7527503.21	4823229.07
247	7527487.04	4823424.44	304	7527504.52	4823228.68
248	7527488.58	4823425.46	305	7527505.88	4823228.75
249	7527490.28	4823426.19	306	7527504.90	4823227.39
250	7527491.44	4823426.50	307	7527503.14	4823224.95
251	7527492.09	4823426.61	308	7527502.57	4823224.16
252	7527493.94	4823426.69	312	7527492.51	4823208.42
253	7527495.78	4823426.43	313	7527494.31	4823212.08
254	7527497.54	4823425.85	314	7527495.35	4823213.99
255	7527511.21	4823419.93	315	7527496.56	4823215.82
256	7527612.66	4823375.97	316	7527509.00	4823233.07
257	7527614.25	4823375.67	317	7527515.38	4823241.93
258	7527615.82	4823376.06	318	7527517.09	4823244.30
259	7527615.23	4823374.87	319	7527574.78	4823294.45
260	7527614.34	4823373.10	320	7527575.60	4823295.98
261	7527613.42	4823371.26	321	7527577.32	4823299.42
262	7527612.68	4823369.79	322	7527586.46	4823317.59
263	7527611.93	4823371.45	323	7527593.84	4823332.25
264	7527610.48	4823372.56	324	7527600.35	4823345.19
265	7527495.54	4823422.36	325	7527606.63	4823357.68
266	7527493.52	4823422.83	326	7527622.27	4823388.93
267	7527491.47	4823422.55	327	7527629.12	4823402.63
268	7527489.65	4823421.56	328	7527631.07	4823406.53
269	7527488.30	4823420.00	329	7527632.19	4823408.90
270	7527455.01	4823366.03	330	7527633.21	4823411.31
271	7527453.76	4823363.23	331	7527634.12	4823413.77
272	7527453.43	4823361.83	332	7527634.92	4823416.27
273	7527453.66	4823360.42	333	7527635.62	4823418.80
274	7527454.40	4823359.19	334	7527643.03	4823419.68

335	7527642.57	4823417.77	386	7527615.32	4823217.82
336	7527641.93	4823415.29	387	7527618.25	4823259.39
337	7527641.19	4823412.85	388	7527620.92	4823260.89
338	7527640.36	4823410.43	389	7527623.92	4823261.51
339	7527639.44	4823408.05	390	7527639.54	4823262.29
340	7527638.43	4823405.70	391	7527646.30	4823262.63
341	7527637.33	4823403.40	392	7527648.60	4823262.74
342	7527636.04	4823400.81	393	7527650.89	4823262.75
343	7527632.95	4823394.64	394	7527851.01	4823202.58
344	7527626.10	4823380.96	395	7527852.99	4823202.47
345	7527618.07	4823364.90	396	7527851.74	4823197.97
346	7527613.78	4823356.33	397	7527850.67	4823198.52
347	7527612.46	4823353.69	398	7527682.74	4823250.15
348	7527604.27	4823337.41	399	7527681.20	4823249.31
349	7527601.05	4823331.01	400	7527680.24	4823247.86
350	7527587.67	4823304.41	401	7527675.14	4823229.04
351	7527513.39	4823227.19	402	7527674.77	4823226.97
352	7527502.23	4823211.72	403	7527674.63	4823225.23
353	7527501.36	4823210.39	404	7527674.27	4823215.91
354	7527500.59	4823208.99	405	7527673.45	4823194.48
355	7527500.22	4823208.23	406	7527672.77	4823176.89
356	7527499.74	4823206.56	407	7527673.28	4823174.86
357	7527499.77	4823205.26	408	7527674.81	4823173.41
361	7527602.41	4823331.39	409	7527665.44	4823175.36
362	7527603.81	4823331.24	410	7527667.82	4823176.51
363	7527865.73	4823258.13	411	7527668.85	4823178.95
364	7527867.16	4823257.49	412	7527676.47	4823249.28
367	7527868.66	4823261.91	413	7527676.05	4823252.21
368	7527867.15	4823261.92	414	7527674.06	4823253.81
369	7527817.37	4823272.43	415	7527668.37	4823255.75
370	7527814.74	4823273.09	416	7527665.84	4823256.55
371	7527813.60	4823273.40	417	7527663.27	4823257.23
372	7527774.45	4823284.14	418	7527660.68	4823257.78
373	7527728.27	4823297.55	419	7527658.06	4823258.21
374	7527726.31	4823298.15	420	7527655.54	4823258.51
375	7527708.97	4823303.42	421	7527652.78	4823258.70
376	7527704.98	4823304.63	422	7527650.13	4823258.75
377	7527686.53	4823310.25	423	7527647.48	4823258.68
378	7527669.03	4823315.57	424	7527639.88	4823258.30
379	7527606.87	4823334.49	425	7527624.12	4823257.51
380	7527605.16	4823335.58	426	7527621.53	4823256.78
381	7527615.78	4823179.56	427	7527619.52	4823254.98
382	7527616.89	4823180.96	428	7527618.50	4823252.48
383	7527617.21	4823182.71	429	7527621.53	4823180.91
384	7527616.04	4823204.29	430	7527622.00	4823180.09
385	7527615.39	4823216.16			

Катастарске тачке које задржавају своје координате од 1 до Н приказане су у графичком прилогу црном бојом.

Катастарске тачке које задржавају своје координате, а преузете су из ПДР Мудраковац 4 приказане су у графичком прилогу зеленом бојом.

Новопроектване тачке преузете из ПДР Мудраковац 4 приказане су у графичком прилогу мађента бојом.

Катастарске тачке које задржавају своје координате, а преузете су из ПДР Мудраковац 5 приказане су у графичком прилогу цијан бојом.

Новопроектване тачке преузете из ПДР Мудраковац 5 приказане су у графичком прилогу плавом бојом.

АНАЛИТИЧКО – ДОКУМЕНТАЦИОНА
ОСНОВА ПЛАНА

САДРЖАЈ

1. Одлуке о изради планског документа

- Одлука о изради Плана детаљне регулације „Мудраковац 3“ у Крушевцу, бр. I 350-711/2018 од 25.12.2018.г. („Службени лист града Крушевца“, бр. 15/2018);
- Одлука о неприступању изради стратешке процене утицаја Плана детаљне регулације „Железничка 3“ у Крушевцу на животну средину, бр. IV 350-687/2018.г. од 21.12.2017.г. („Службени лист града Крушевца“, бр. 15/2018);

2. Изводи из планских докумената вишег реда

- Извод из графичког дела Плана генералне регулације "Југ" („Сл. лист града Крушевца“, бр. 3/2015“)

3. Подаци и услови надлежних институција

- ЕПС дистрибуција, претходни услови бр. 8x000-D.09.11-260729/2 од 23.08.2019.год.
- ЈП Србијасгаз бр.07-07/21495 од 06.09.2019.год
- МУП, Сектор за ванредне ситуације, 09/17/1 бр. 217-323/19 од 20.08.2019.год.
- Телеком Србија, бр.375434/2-2019 од 28.08.2019.год.
- ЈКП Градска топлана, бр.4939 од 19.08.2019.год.
- ЈП Путеви Србије, бр. 953-21134/19-1 од 13.09.2019.год.
- Завод за заштиту природе Србије, 03 бр.020-2472/2 од 24.09.2019.год.

4. Прибављене подлоге за израду плана

- Катастарско-топографски план

5. Извештаји Комисије за планове

- Закључак Комисије за планове о обављеном раном јавном увиду Плана детаљне регулације „Мудраковац 3“ у Крушевцу бр.350-624/2018 од 27.08.2019.год.
- Извештај Комисије за планове о обављеној стручној контроли Нацрта ПДР „Мудраковац 3“ у Крушевцу пре јавног увида бр.350-624/2018 од 14.02.2020.г.
- Извештај (допуњени) Комисије за планове о обављеном јавном увиду Нацрта ПДР „Мудраковац 3“ у Крушевцу бр.350-624/2018 од 15.06.2020.г.

1. Одлуке о изради планског документа

На основу члана 27. став 6., члана 35. став 7. и члана 46. Закона о планирању и изградњи ("Сл. гл. РС" бр. 72/09, 81/09-испр, 64/10-одлука УС, 24/11, 121/12, 42/13-одлука УС, 50/13-одлука УС, 98/13-одлука УС, 132/14,145/14 и 83/18), чл. 31. Правилника о садржини, начину и поступку израде докумената просторног и урбанистичког планирања ("Сл. гл. РС" бр. 64/15) и члана 19. Статута града Крушевца ("Сл. лист града Крушевца" бр. 8/08, 5/11 и 8/15), Скупштина града Крушевца, на седници одржаној дана 25.12.2018.године, донела је

О Д Л У К У **О ИЗРАДИ ПЛАНА ДЕТАЉНЕ РЕГУЛАЦИЈЕ „МУДРАКОВАЦ 3“ У КРУШЕВЦУ**

Члан 1.

Приступа се изради Плана детаљне регулације „Мудраковац 3“ у Крушевцу (у даљем тексту План).

Члан 2.

Простор у обухвату граница Плана припада „рубној зони Југ“ у оквиру ПГР-а „ЈУГ“ јужно од центра града, у делу урбанистичке целине 9.1., десно од улице Бруски пут. Границом плана обухваћена је потцелина 9.1.1 између улица Бруски пут са запада, Жртва фашизма са севера, са истока је улица Незнаог јунака, а са југа Ул. Петра Јовановића.
Површина обухвата плана је око 28,3ха.

Граница обухвата Плана, приказана у графичком прилогу може се сматрати прелиминарном. Коначна граница предметног плана дефинисаће се у фази припреме Нацрта плана.

Члан 3.

ПГР-ом „ЈУГ“ у Крушевцу одређене су зоне за даљу разраду, односно планирана је израда планова детаљне регулације, од којих је један ПДР „Мудраковац 3“ у Крушевцу. Правила уређења и правила грађења дефинисана овим планом су уједно и смернице за израду планова детаљне регулације. Предметни план, као део рубне зоне, обухвата урбанистичку потцелину 9.1.1. Планиране претежне намене: породично становање малих густина типа ПС-01 и ПС-02, привредне делатности типа ПД-03 и комерцијалне делатности типа КД-02. Планом се „стварају услови за унапређење и развој становања, привредних делатности, услуга и јавних функција“, заштиту простора и рационално коришћење грађевинског земљишта, уз поштовање „принципа развоја и унапређења грађевинског земљишта дуж преваца државних путева“. Овај план представља плански основ за активирање постојећих зона, уређење неизграђених површина, односно њихово ефикасније привођење намени. Подлога за израду плана је катастарско - топографски план, оверен од стране лиценциране геодетске организације.

Члан 4.

Планирани развој предметног подручја усмерен је на унапређење постојећих намена и уређење површина, које су неуређене и неизграђене, или неодговарајуће намене. Унапређење намена подразумева даљи развој пословања и становања уз увођење других компатибилних намена из области комерцијалних делатности (трговина, пословање, услуге, објекти у функцији туризма и сл.), еколошки и функционално примерене предметној зони.

Концепција уређења простора остварује кроз повећање комфора и квалитета становања, реконструкцијом и унапређењем постојећег грађевинског фонда, повећање површина под зеленилом, као и увођењем услужних и других компатибилних намена у оквиру објеката и посебних целина, активирањем и унапређењем зоне уз државни пут.

Основни принцип планирања, уређења и заштите подручја плана, подразумева детаљну разраду површина у складу са смерницама из плана вишег реда и дефинисаним претежним наменама. Такође, Планом се стварају услови за даљи развој и унапређење постојећих намена у оквиру изграђеног градског ткива, као и решавање основних комуналних проблема града.



ЈАВНО ПРЕДУЗЕЋЕ
ЗА УРБАНИЗАЦИЈУ И ПРОЈЕКТОВАЊЕ
У КРУШЕВЦУ

Прихваћено:		03 JAN 2019	
Орг. Јед.	Број	Предмет	Вредност
1	6		

Члан 5.

Очекивани резултати израде Плана односе се на стварање услова за побољшање квалитета живота, задовољење потреба становника дела насеља, кроз унапређење постојећих намена, дефинисањем детаљне намене површина са одговарајућим урбанистичким параметрима.

Основни циљеви израде Плана, планирања и уређења простора:

- стварање услова за даљи развој и уређење делимично изграђеног дела насеља и решавање основних комуналних проблема,
- развој саобраћајне и комуналне инфраструктуре и рационално коришћење земљишта,
- детаљна намена површина и објекта и унапређење постојећих намена,
- заштита простора на свим нивоима и повећање енергетске ефикасности.

Члан 6.

Концептуални оквир произилази из плана вишег реда, односно ПГР-а Југ, који представља плански основ за израду. Планом се дефинише детаљна намена површина на основу смерница и планских решења из плана вишег реда.

Структура планираних претежних намена за подручје Плана: породично становање малих густина типа ПС-01 и ПС-02, са допунским и пратећим наменама, комерцијалне делатности типа КД-02 и привредне делатности типа ПД-03.

Планирани развој предметног подручја усмерен је на унапређење постојећих намена и уређење површина, које су неуређене и неизграђене, или неодговарајуће намене. Унапређење намена подразумева даљи развој пословања и становања уз увођење других компатибилних намена из области комерцијалних делатности (трговина, пословање, услуге, објекти у функцији туризма и сл.), еколошки и функционално примерене предметној зони.

Члан 7.

Рок за израду плана детаљне регулације је 12 месеци од доношења Одлуке за израду Плана.

Члан 8.

Средства за израду Плана детаљне регулације, обезбеђује град Крушевац.

Стручни послови израде Плана детаљне регулације поверавају се Јавном предузећу за урбанизам и пројектовање Крушевац.

Процењена финансијска средства за израду плана са катастарско топографским планом, износе 2.264.00,00 дин. (без ПДВ-а) на основу ценовника Јавног предузећа за урбанизам и пројектовање Крушевац.

Члан 9.

Градска управа, односно орган надлежан за послове просторног и урбанистичког планирања, после извршене стручне контроле, излаже нацрт Плана на јавни увид у трајању од 30 дана од дана оглашавања у дневном и локалном листу.

Излагање нацрта Плана детаљне регулације на јавни увид биће извршено у просторијама Градске управе града Крушеваца.

Члан 10.

За потребе израде Плана не приступа се изради стратешке процене утицаја планираних намена на животну средину.

Члан 11.

Потребно је израдити 6 примерака Плана у аналогном облику и 6 примерака Плана у дигиталном облику.

Члан 12.

Саставни део ове Одлуке јесте графички приказ граница и обухвата планског подручја

Члан 13.

Ова Одлука ступа на снагу осмог дана од дана објављивања у "Службеном листу града Крушевца".

СКУПШТИНА ГРАДА КРУШЕВЦА

I бр.350- 711 /2018



ПРЕДСЕДНИК

Живојин Милорадовић

На основу члана 9. став 1. Закона о стратешкој процени утицаја на животну средину („Службени гласник РС”, бр. 135/2004 и 88/2010), члана 46. став 2. Закона о планирању и изградњи („Сл. гл. РС”, бр.72/09, 81/09-испр, 64/10- одлука УС, 24/11, 121/12, 42/13-одлука УС, 50/13-одлука УС, 98/13 -одлука УС, 132/14, 145/14 и 83/18) Градска управа града Крушевца, дана 21.12.2018. године, донела је

ОДЛУКУ
О НЕПРИСТУПАЊУ ИЗРАДИ СТРАТЕШКЕ ПРОЦЕНЕ УТИЦАЈА
ПЛАНА ДЕТАЉНЕ РЕГУЛАЦИЈЕ „МУДРАКОВАЦ 3“ У КРУШЕВЦУ НА ЖИВОТНУ СРЕДИНУ

Члан 1.

Не приступа се изради стратешке процене утицаја Плана детаљне регулације „Мудраковац 3“ у Крушевцу на животну средину.

Члан 2.

Простор у обухвату граница Плана припада „рубној зони Југ“ у оквиру ПГР-а „ЈУГ“ јужно од центра града, у делу урбанистичке целине 9.1., десно од улице Бруски пут. Границом плана обухваћена је потцелина 9.1.1 између улица Бруски пут са запада, Жртава фашизма са севера, са истока је улица Незнаног јунака, а са југа Ул. Петра Јовановића. Површина обухвата плана је око 28,3ха.

Правни основ за израду Плана је Закон о планирању и изградњи и Правилник о садржини, начину и поступку израде планских докумената, а плански основ је План генералне регулације „Југ“.

Члан 3.

ПГР-ом „ЈУГ“ у Крушевцу одређене су зоне за даљу разраду, односно планирана је израда планова детаљне регулације, од којих је један ПДР „Мудраковац 3“ у Крушевцу. Правила уређења и правила грађења дефинисана овим планом су уједно и смернице за израду планова детаљне регулације. Предметни план, као део рубне зоне, обухвата урбанистичку потцелину 9.1.1. Планиране претежне намене: породично становање малих густина типа ПС-01 и ПС-02, привредне делатности типа ПД-03 и комерцијалне делатности типа КД-02. Планом се „стварају услови за унапређење и развој становања, привредних делатности, услуга и јавних функција“, заштиту простора и рационално коришћење грађевинског земљишта, уз поштовање „принципа развоја и унапређења грађевинског земљишта дуж праваца државних путева“. Овај план представља плански основ за активирање постојећих зона, уређење неизграђених површина, односно њихово ефикасније привођење намени.

Члан 4.

На основу карактеристика Плана из чл. 2 и чл. 3. ове одлуке, као и на основу Образложења и критеријума за одређивање могућих утицаја на животну средину за ПДР „Мудраковац 3“ у Крушевцу као и на основу Мишљења бр. 501-243/2018-09 од 21.12.2018.године, Служба за заштиту животне средине, Одељење за инвестиције, привреду и заштиту животне средине, Градске управе града Крушевца, оцењено је да не постоји могућност значајнијих утицаја на животну средину, тако да је одлучено да се не приступа изради стратешке процене утицаја Плана детаљне регулације „Мудраковац 3“ у Крушевцу на животну средину, а у складу са чланом 11. Закона о стратешкој процени утицаја на животну средину („Сл. гласник РС”, бр. 135/04).

ГРАДСКА УПРАВА
ЗА УРЕЂЕЊЕ И ПРОЈЕКТОВАЊЕ
У КРУШЕВЦУ

Број одлуке:		12 FEB 2019	
Сл. јед.	Лист	Позивни	Број одл.
1	2018		

Члан 5.

Ова Одлука је саставни део Одлуке о изради Плана детаљне регулације „Мудраковац 3“ у Крушевцу и објављује се у „Службеном листу града Крушевца“.

IV Бр. 350-687/2018

НАЧЕЛНИК ГРАДСКЕ УПРАВЕ
ГРАДА КРУШЕВЦА

Иван Анђелић

2. Извод из планских докумената вишег реда



ГРАД КРУШЕВАЦ

ПЛАН ГЕНЕРАЛНЕ РЕГУЛАЦИЈЕ "ЈУГ"

ИЗВОД

ПОСТОЈЕЋА НАМЕНА

ЛЕГЕНДА

- Граница плана детаљне регулације "МУДРАКОВАЦ 3" у Крушевцу
- Граница грађевинског подручја

ГРАЂЕВИНСКО ЗЕМЉИШТЕ

- СТАНОВАЊЕ, густине до 100ст/ха
- НЕИЗГРАЂЕНЕ ПОВРШИНЕ
- ПРИВРЕДНЕ ДЕЛАТНОСТИ

САОБРАЋАЈНИЦЕ ПО РАНГУ

- Државни пут првог Б реда
- терцијална саобраћајница

- ПОСЕБНА НАМЕНА (ВПД-васпитно поправни дом)
- КОМЕРЦИЈАЛНЕ ДЕЛАТНОСТИ
- КОМУНАЛНЕ ДЕЛАТНОСТИ (Г-гробље)
- ВОДЕНЕ ПОВРШИНЕ
- ПОЉОПРИВРЕДНЕ ПОВРШИНЕ

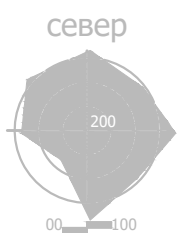

размера:
1 : 5000

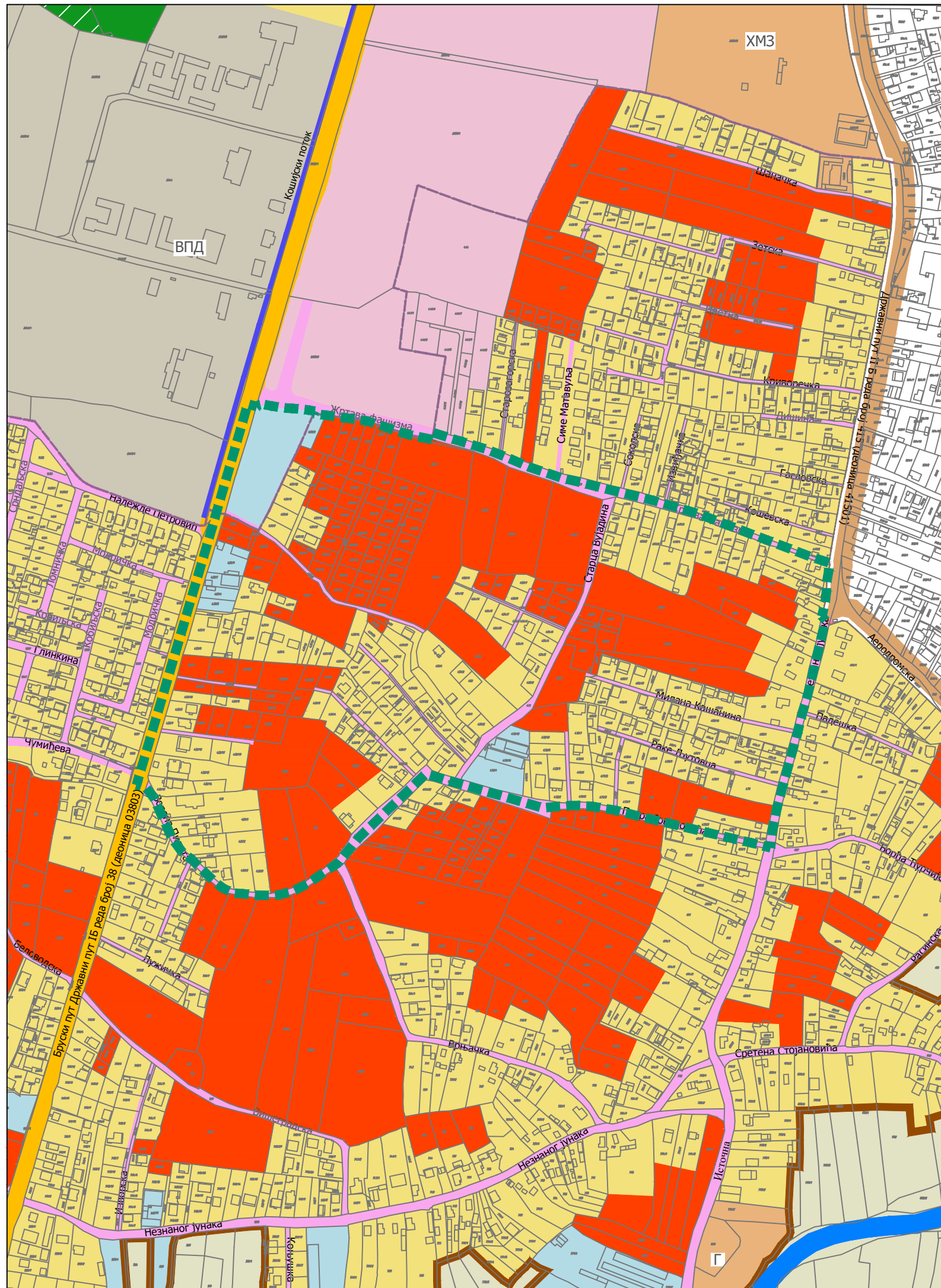

3. Подаци и услови надлежних институција



ОПЕРАТОР ЕЛЕКТРОЕНЕРГЕТСКОГ СИСТЕМА
 ЕПС ДИСТРИБУЦИЈА
 Бр. 40011-260729/2
 28.08.2019. год.
 БЕОГРАД, ЖУЛИЈАНОВА УЛ. 3



ЕПС
 ДИСТРИБУЦИЈА

ПР-ЕНГ-01 18/01

Огранак Електродистрибуција Крушевац
 Крушевац, Косанчићева 32

ГРАДСКА УПРАВА
 ГРАД КРУШЕВАЦ

Наш број : 8X.0.0.0.09.11-260729/2

Одељење за урбанизам и
 грађевинарство

Ваш број: 350-624/2018

ул. Газимировска бр. 4

Место, датум: Крушевац, 23.08.2019.год.

Крушевац

ПРЕДМЕТ: Претходни услови за потребе израде Плана детаљне регулације „Мудраковац 3“ у Крушевцу, Град Крушевац

Увидом у приложену документацију, достављамо Вам следеће услове за потребе израде Плана детаљне регулације „Мудраковац 3“ у Крушевцу, Град Крушевац

ПОСТОЈЕЋИ ЕЛЕКТРОЕНЕРГЕТСКИ ОБЈЕКТИ

Електроенергетски објекти напонског нивоа 10kV:

- ТС 10/0,4 kV „Мудраковац 4“
- ТС 10/0,4 kV „Мудраковац 5“
- Подземни кабловски вод 10 kV ТС 10/0,4 kV „ВП ДОМ МЛАДОСТ“ – ТС 10/0,4 kV „Шумице ВП ДОМ“
- Подземни кабловски вод 10 kV ТС 10/0,4 kV „Шумице ВП ДОМ“ – ТС 10/0,4 kV „Шумице 2“
- Подземни кабловски вод 10 kV ТС 10/0,4 kV „Мудраковац 2“ – ТС 10/0,4 kV „Мудраковац 4 - цветна“
- Подземни кабловски вод 10 kV ТС 10/0,4 kV „Мудраковац 4 - цветна“ – ТС 10/0,4 kV „Мудраковац 5“

Електроенергетски објекти напонског нивоа 1kV : Планом детаљне регулације „Мудраковац 3“ у Крушевцу, Град Крушевац обухваћена је и нисконапонска мрежа на свс, територији – ваздушна и подземна

Уколико постојећи електроенергетски водови буду угрожени изградњом нових саобраћајница и објеката, предвидети (уцртати) трасе за њихово измештање.

Потребно је обратити се „ЕПС Дистрибуција“ д.о.о Београд Огранак Електродистрибуција Крушевац – Служба за припрему и надзор инвестиције са захтевом за израду пројектне документације и склапање уговора за измештање истих, а чије ће трошкове сносити инвеститор

У случају да постојећи електроенергетски објекти не могу задовољити енергетске потребе будућих корисника електричне енергије (непланирано повећање снаге) потребно је предвидети изградњу одговарајућег броја ТС 10/0,4 kV типа МБТС или сличног, капацитета 1x630kVA или 2x630kVA, за потребе сваке локације на којој се траже објекти Планом детаљне регулације „Мудраковац 3“ у Крушевцу, Град Крушевац, обавезито предвидети локације будућих трафостаница

TS 10/0,4 kV
"Šumice 3"

TS 10/0,4 kV
"Šumice VP DOM"

Kablovskij vod 10 kV
TS 10/0,4 kV "ŠUMICE VP DOM"
TS 10/0,4 kV "ŠUMICE 3"

Kablovskij vod 10 kV
TS 10/0,4 kV "VP DOM MLADOST"
TS 10/0,4 kV "ŠUMICE VP DOM"

TS 10/0,4 kV
"Mudrakovac 4 -
cvetna"

TS 10/0,4 kV
"Mudrakovac 5"

Kablovskij vod 10 kV
TS 10/0,4 kV "Mudrakovac 4 -
cvetna"
TS 10/0,4 kV "Mudrakovac 5"

Kablovskij vod 10 kV
TS 10/0,4 kV "Mudrakovac 2"
TS 10/0,4 kV "Mudrakovac 4 -
cvetna"



Општина Крушевац
МЛАДОНАЧАЛНА ГРАДСКА УПРАВА
Крушевац
03 SEP 2019
Град
Град
01-350-824/18
Дектор за развој

Република Србија
Град Крушевац
Одељење за урбанизам и грађевинарство
Газиместанска бр. 1
37000 Крушевац
ПАК: 671605

Ваш број: 350-624/2018 од 13.08.2019
Наш број: 07-07/20063 од 20.08.2019 (971/19)
Датум: 05.09.2019

Предмет: **Услови за израду Плана детаљне регулације „Мудраковац 3“ у Крушевцу**

Јавно-приватно
"SRBIJAGAS"
Нови Gas
-6.09.2019
07-07/20063-495

Поштовани,

У вези Вашег захтева бр. 350-624/2018 од 13.08.2019 године за издавање услова за израду Плана детаљне регулације „Мудраковац 3“ у Крушевцу, обавештавамо Вас да је у обухвату предметног Плана у надлежности ЈП „Србијагаз“:

- изграђена дистрибутивна гасоводна мрежа од полиетиленских цеви максималног радног притиска (MOP) 4 bar,

што је приказано на ситуацији приложеној уз овај допис.

Трасе гасовода и положај објекта дате у прилогу су информативног карактера и за израду плана користити званичне и ажурне податке о аквизитном и ситуационом положају изведених инсталација ЈП "Србијагаз" из надлежног катастра и катастра подземних водова. Због могућег одступања података из катастра подземних водова од стана на терену, при извођењу радова неопходно је извршити пробне ископе ("потицовања") ради утврђивања тачног положаја гасовода (при извођењу објекта за које су издати локацијски услови и грађевинска дозвола на основу плана).

За потребе гасификације осталих потенцијалних потрошача у обухвату предметног Плана детаљне регулације „Мудраковац 3“ у Крушевцу до којих још није изграђена дистрибутивна гасоводна мрежа од полиетиленских цеви MOP 4 bar, предвидети дистрибутивну гасоводну мрежу од полиетиленских цеви MOP 4 bar. Дистрибутивну гасоводну мрежу од полиетиленских цеви MOP 4 bar предвидети имајућу у виду густину и намету постојећих и планираних објеката. Дистрибутивни гасовод планирати у регулационом појасу саобраћајница, у јавном земљишту, у зеленим површинама или тротуарима са једне или обе стране саобраћајнице, зависно од потенцијалних потрошача, тако да се омогући једноставно прикључење на дистрибутивни гасовод.

Трасе планираних гасовода синхронизовати са осталим инфраструктурним водовима.

У текстуалном делу предвидети изградњу гасних прикључака од места прикључења на дистрибутивну гасоводну мрежу MOP 4 bar до објеката будућих потрошача и мерно регулационих станица или регулационих станица и мерних сетова (у складу са планираним

11070 Нови Београд - Аутомат бр.11. Тел. 011/2672 033. Факс: 011/2672 0200

начинom потрошње гаса) за предметне делове јавних и комерцијално-привредних објеката тако да сваки изданик просторне целине (јавне, комерцијалне или производне) има посебно мерење потрошње гаса.

При избору трасе планираних гасовода мора се осигурати безбедан и поуздан рад дистрибутивног гасовода, као и заштита људи и имовине, тј. спречити могућност штетних утицаја околине на гасовод и гасовода на околину.

При избору трасе гасовода мора се осигурати:

- 1) да гасовод не угрожава постојеће или планиране објекте, и планирану намену коришћења земљишта у складу са планским документима;
- 2) рационално коришћење подземног простора и грађевинске површине;
- 3) испуњеност услова у погледу техничких захтева других инфраструктурних објеката у складу са посебним прописима;
- 4) усклађеност са геотехничким захтевима.

Потребно је при изради Плана поштовати сва прописана растојања од гасних инсталација, а у складу са:

- Правилником о условима за несметану и безбедну дистрибуцију природног гаса гасоводима притиска до 16 bar ("Сл. гласник РС", бр. 086/2015),
- и Техничким условима за изградњу у заштитном појасу гасоводних објеката (датим у наставку текста).

Технички услови за изградњу у заштитном појасу гасоводних објеката:

1. Дистрибутивни гасовод од полиетиленских цеви МОР 4 bar

Изградња нових објеката не сме угрозити стабилност, безбедност и поуздан рад гасовода.

Минимално растојање темеља објеката од гасовода од је 1 m.

При планирању саобраћајница и уређењу терена потребно је поштовати прописане висине надскоја у односу на укопан гасовод у зависности од услова вођења (у зеленој површини, испод коловоза и сл.)

Минимална висина надскоја у односу на укопан гасовод у зеленој површини је 0,8 m.

Минимална висина надскоја у односу на укопан гасовод у тротоару (рачунајући од горње ивице цевн до горње коте тротоара) је 1,0 m.

Приликом укрштања гасовода са саобраћајницама и путама, оса гасовода је по правилу под правим углом у односу на осу саобраћајнице. Уколико то није могуће извести дозвољена су одступања до угла од 60°.

Приликом укрштања гасовода са саобраћајницама минимална висина надскоја од горње ивице гасовода до горње коте коловозне конструкције, без примене посебне механичке заштите, ако се статичким прорачуном цевовода на саобраћајно оптерећење утврди да је то могуће, износи 1,35 m.

Приликом укрштања гасовода са саобраћајницама минимална висина надскоја од горње ивице гасовода до горње коте коловозне конструкције када се гасовод механички штити полагањем у заштитну цев, износи 1,0 m, ако се статичким прорачуном цевовода на саобраћајно оптерећење утврди да је то могуће.

Положање гасовода дуж саобраћајница се врши без примене посебне механичке заштите ако се статичким прорачуном ценовода на саобраћајно оптерећење утврди да је то могуће, с тим да минимална дубина закопавања од горње ивице гасовода до горње коте коловозне конструкције пута у том случају износи 1,35 m, а све у складу са условима управљача пута

При паралелном вођењу гасовода са другим инсталацијама, потребно је поштовати Правилник о условима за несметану и безбедну дистрибуцију природног гаса гасоводима притиска до 16 bar.

Минимална дозвољена растојања спољне ивице подземних ПЕ гасовода MOP ≤ 4 bar са другим гасоводима, инфраструктурним и другим објектима су:

	Минимално дозвољено растојање (m)	
	Укрштање	Паралелно вођење
Гасоводи међусобно	0,20	0,40
Од гасовода до водовода и канализације	0,20	0,40
Од гасовода до вреловода и топовода	0,30	0,50
Од гасовода до проходних канала вреловода и топовода	0,50	1,00
Од гасовода до нисконапонских и висконапонских ел. каблова	0,20	0,40
Од гасовода до телекомуникационих и оптичких каблова	0,20	0,40
Од гасовода до водова земљане индустрије и технолошких флуида	0,20	0,60
Од гасовода до резервоара* и других извора опасности станице за снабдевање горивом превозних средстава у друмском саобраћају, малих пловила, малих привредних и спортских ваздухоплова	-	5,00
Од гасовода до извора опасности постројења и објеката за складиштење запаљивих и горљивих течности укупног капацитета највише 3 m ³	-	3,00
Од гасовода до извора опасности постројења и објеката за складиштење запаљивих и горљивих течности укупног капацитета више од 3 m ³ а највише 100 m ³	-	6,00
Од гасовода до извора опасности постројења и објеката за складиштење запаљивих и горљивих течности укупног капацитета преко 100 m ³	-	15,00
Од гасовода до извора опасности постројења и објеката за складиштење запаљивих гасова укупног капацитета највише 10 m ³	-	5,00
Од гасовода до извора опасности постројења и објеката за складиштење запаљивих гасова укупног капацитета више од 10 m ³ а највише 60 m ³	-	10,00
Од гасовода до извора опасности постројења и објеката за складиштење запаљивих гасова укупног капацитета преко 60 m ³	-	15,00
Од гасовода до шахтова и канала	0,20	0,30
Од гасовода до високог зеленила	-	1,50

* растојање се мери до тлабарита резервоара

Није дозвољено паралелно вођење подземних водова изнад и испод гасовода.

Није дозвољено постављање шахта изнад гасовода

Приликом укрштања гасовод се по правилу поставља изнад канализације. Уколико се мора поставити испод, неопходно је применити додатне мере ради спречавања евентуалног продора гаса у канализацију.

2. Минимална хоризонтална растојања подземних полиетиленских гасовода МОР 4 бар од надземне електро мреже и стубова далеководи су:

Називни напон	Минимално растојање	
	при укрштању (m)	при паралелном вођењу (m)
$1 \text{ kV} \geq U$	1	1
$1 \text{ kV} < U \leq 20 \text{ kV}$	2	2
$20 \text{ kV} < U \leq 35 \text{ kV}$	5	10
$35 \text{ kV} < U$	10	15

Минимално хоризонтално растојање се рачуна од темеља стуба далеководи.

3. Посебне мере заштите изграђених гасовода при извођењу радова:

У случајевима кад се локацијски услови издају само на основу планског документа (без прибављања услова) потребно је предвидети посебне мере заштите изграђених гасовода.

1. У појасу ширине по 3 m са сваке стране, рачунајући од осе дистрибутивног гасовода максималног радног притиска МОР 4 бар, на местима укрштања и паралелног вођења, предвидети извођење свих земљаних радова ручним ископом. На растојању 1 m до 3 m ближе ивице рова од спољне ивице гасовода, могуће је предвидети машински ископ у случају кад се пробним ископима ("дицивињем") недвосмислено утврди гачан положај гасовода и кад машински ископ одобри представник ЈП "Србијасгас" на терену.
2. Уколико на местима укрштања и/или паралелног вођења дође до откопавања гасоводне цеви, оштећена изолациона трака (односи се на гасоводне одвојачне цеви) се мора заменити новом. Замену обавезно изводе радници ЈП "Србијасгас" о трошку инвеститора, а не достављању благовременог обавештења.
3. Уколико на местима укрштања и/или паралелног вођења дође до откопавања гасоводне цеви и оштећења гасовода о овоме се хитно мора обавестити ЈП "Србијасгас" ради предузимања потребних мера које ће се одредити након увида у ствари на терену.
4. У случају оштећења гасовода, које настале услед извођења радова у зони гасовода, услед неспридржаности утврђених услова, као и услед непредвиђених радова који се могу јавити приликом извођења објекта, инвеститор је обавезан да сноси све трошкове санације на гасоводним инсталацијама и надокнади штету насталу услед евентуалног прекида дистрибуције гаса.
5. Приликом извођења радова грађевинска механизација мора прелазити трасу гасовода на обезбеденим прелазима урађеним тако да се не изазива појачано механичко напрезање гасовода.
6. Употреба вибрационих алата у близини гасовода је дозвољена уколико не утиче на механичка својства и стабилност гасовода.
7. У зони 5 m лево и десно од осе гасовода не дозвољава се надвишење (накитавље постојећег терена), скидање хумуса, односно промена абсолютне коте терена која је постојала пре извођења радова.

8. Приликом izvođenja radova u zonama opasnosti i kod oslobođene gasovodne cevi potrebno je primeniti sve mere za sprečavanje izazivanja eksplozije ili požara: zabranjeno je raditi sa otvorenim plamenom, raditi sa alatom ili uređajima koji mogu pri upotrebi izazvati varnicu, korišćenje vozila koji pri radu mogu izazvati varnicu, korišćenje električnih uređaja koji nisu u skladu sa normativima propisanim u odgovarajućim standardima SRPS za protiveksplozivnu zaštitu, odlaganje zapaljivih materija i držanje materija koje su podložne samozapaljivosti
9. Investitor je obavezan, u skladu sa Zakonom o cevovodnom transportu gasovitih i tečnih ugljovodoničnih i distribuciji gasovitih ugljovodoničnih (Sl. glasnik РС, бр. 4/2009), да 10 дана пре почетка радова у заштитном појасу газоведа, обавести ЈП "Србијагаз" у писаној форми, како би се обезбедило присуство нашег представника за време трајања радова у близини газоведа.

Контрола спровођења мера из ових услова врши се о трошку Инвеститора.

4. Заштита газоведа – израда пројектно – техничке документације

Уколико постоји потреба за изградњом објеката у оквиру плана за које се не може обезбедити поштовање услова о потребним удаљењима и инсталационим растојањима од гасних инсталација, потребно је предвидети заштиту газоведа - постављање газоведа у заштитну цев, механичку заштиту газоведа и/или измештање газоведа. Измештање дистрибутивних газоведа се може извести само у јавну површину. За измештени газовод је потребно обезбедити плашки основ са елементима за детаљно спровођење за нову трасу газоведа.

За заштиту газоведа за коју је неопходна интервенција на газоводу потребно је пре усвајања плана прибавити начелну сагласност ЈП "Србијагаз". Приближена начелна сагласност је привремена до склапања Уговора о измештању са ЈП "Србијагаз" којим се дефинишу све међусобне обавезе Инвеститора објеката у оквиру плана и ЈП "Србијагаз".

Склапање Уговора се покреће на основу обраћања Инвеститора објеката у складу са планом т.н. Писмом о намерама за склапање Уговора о измештању, а све у складу са чланом 322 Закона о енергетици

Измештање газоведа и/или изградња дела газоведа се ради у посебном поступку (по посебној грађевинској дозволи).

Сви технички приликом извођења радова на заштити газоведа и измештању газоведа и/или изградња дела газоведа (као последиче измештања газоведа) падају на терет Инвеститора новопроектваног објекта у оквиру плаћа.

Рок важности овог документа је годину дана од дана његовог издавања

Прилог: као у тексту

С поштовањем,



 СЕКТОР ЗА РАЗВОЈ
 ДИРЕКТОР
 Владимир Ђикић, дип.инж.маш.

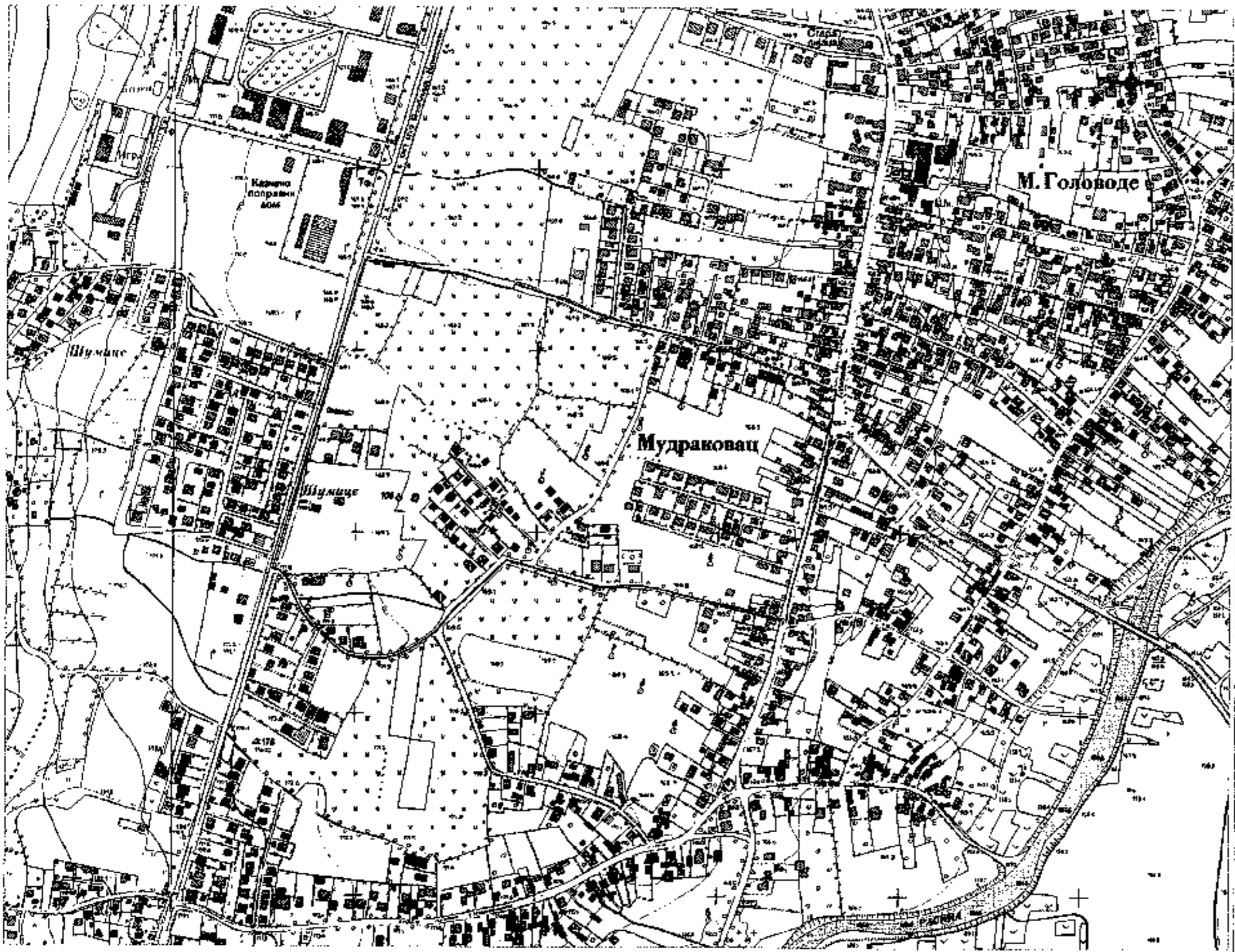

JAVNO PREDUZEĆE "СРЕИЈАГАС"
 ORGANIZACIJA ZA OPŠTU
 UPRAVU
 NOVI САЗ

LEGENDA:

Distributivna gasovodna mreza od polietilenskih cevi MDP 4 bar

Granica PDR-a "Mudrakovac 3"

OBRADA: Sonja Stojic

DATUM: 23.08.2019. g.

Javno preduzace
 "СРЕИЈАГАС"
 NOVI САЗ
 07.08.2019
 1495

РАЗМЕРА: 1:5000

Република Србија
МИНИСТАРСТВО УНУТРАШЊИХ ПОСЛОВА
Сектор за ванредне ситуације
Одељење у Крушевцу
09.17.1 Број 217-323/19
Дана 20.08.2019. године
КРУШЕВАЦ
/СТ/

ПИСМАНИМ ОБРАДБИ
20.08.2019
350-624/2018

ГРАДСКА УПРАВА
ГРАД КРУШЕВАЦ
Одељење за урбанизам и грађевинарство
Ул. Газиместанска бр. 1
КРУШЕВАЦ

Разматрајући Ваш захтев бр.350-624/2018 од 13.08.2019. године, за изданање прелиминарних услова за заштиту од пожара, у смислу члана 29. Закона о заштити од пожара ("Сл. гласник РС", бр.111/09, 20/2015 и 87/18), извештавамо вас да је за План детаљне регулације - „Мудраковац 3“ у Крушевцу, потребно предвидети најзначајније мере заштите од пожара, које се састоје у планирању и дефинисању:

- 1) изворишта снабдевања водом и капацитет градске водоводне мреже који обезбеђују довољно количине воде за гашење пожара;
- 2) удаљености између зона предвиђених за стамбене и објекте јавне намене и зона предвиђених за индустријске објекте и објекте специјалне намене;
- 3) приступних путева и пролаза за ватрогасна возила до објекта;
- 4) безбедносних појасева између објеката којима се спречава ширење пожара и експлозије, сигурносних удаљености између објеката или њихово пожарно одвајање;
- 5) могућност евакуације и спасавања људи.

У складу са наведеним елементима које је потребно дефинисати планским документом, потребно је придржавати се:

- Закона о заштити од пожара ("Сл. гласник РС", бр. 111/09, 20/15 и 87/18);
- Закона о запаљивим и горивим течностима и запаљивим гасовима („Сл. гласник РС“, бр. 54/15);
- Правилника о тех. нормативима за приступне путеве, окупације и уређене плато за ватрогасна возила у близини објеката повећаног ризика од пожара (Сл. лист СРЈ, бр.8/95);
- Правилника о техничким нормативима за инсталације хидрантске мреже за гашење пожара ("Сл. гласник РС", бр.3/18);
- Правилника о тех. нормативима за заштиту објеката од атмосферског пражњења (Сл. Лист СРЈ бр. 11/96);
- Правилника о техничким нормативима за електричне инсталације ниског напона ("Сл. лист СФРЈ", 53/88, 54/88 и 28/95);
- Правилника о техничким нормативима за заштиту електроенергетских постројења и уређаја од пожара („Сл. лист СФРЈ“ бр.74/90);
- Правилника о техничким нормативима за погон и одржавање електроенергетских постројења и водова ("Сл. лист СРЈ" бр. 41/93)
- Правилник о техничким захтевима безбедности од пожара спољних зидова зграда („Службени гласник РС“, бр.59/16 и 06/19);

- Правилника о техничким нормативима за пројектовање и извођење завршних редова у грађевинарству („Сл. лист СФРЈ“ бр.21/90);

- Правилника о садржини, начину и поступку израде и начину контроле техничке документације према класи и намени објекта („Сл. гласник РС“ бр.23/15, 77/15, 58/16, 96/16, 61/17 и 72/18);

- Правилника о обавезном атестирању помената типских грађевинских конструкција на отпорност према пожару и о условима које морају испуњавати организације удруженог рада овлашћене за атестирање тих производа („Сл. лист СФРЈ“ бр.24/90);

- Правилника о условима за несметану и безбедну дистрибуцију природног гаса гасоводима притисци до 16 бара („Службени гласник РС“, бр.86/2015);

- Правилника о условима за несметану и безбедну дистрибуцију природног гаса гасоводима притиска већег од 16 бара („Службени гласник РС“, бр.37/2013, 87/2015);

- Правилника о тех. нормативима за пројектовање, грађење, погон и одржавање гасних котларница („Службени лист СФРЈ“, бр.10/90, 52/90);

- Правилника о техничким нормативима за заштиту угоститељских објеката од пожара („Службени гласник РС“, бр.20/19);

- Правилника о условима и нормативима за пројектовање стамбених зграда и станова („Сл. гласник РС“ бр. 58/12, 74/15 и 82/15);

- Правилника о техничким нормативима за системе за одвођење дима и топлоте насталих у пожару („Службени лист СФРЈ“, бр.45/83);

- Правилника о техничким нормативима за стабилне инсталације за дојаву пожара („Службени лист СРЈ“, бр. 87/93);

- Правилника о техничким нормативима за израду техничке документације којом морају бити снабдевени системи, опрема и уређаји за откривање пожара и алармирање („Сл. лист СФРЈ“ бр.30/95);

- Правилника о техничким захтевима за заштиту гаража за путничке аутомобиле од пожара и експлозије („Сл. гласник РС“ бр.31/05);

- Правилника о техничким нормативима за заштиту складишта од пожара и експлозије (Сл. лист СФРЈ, бр. 24/87);

- Правилника о тех. нормативима за безбедност од пожара и експлозијама станицама за снабдевање горивом превозних средстава у дружном саобраћају, миних пловила, мањих привредних и спортских ваздухоплова („Сл. Гласник РС“ бр. 54/17 и 34/19);

- Правилник о техничким нормативима за заштиту индустријских објеката од пожара (Сл. гласник РС, бр. 1/18)

Такса није наплаћена сходно члану 18 Закона о републичким административним таксама (Сл. гласник РС, бр. 43/03, 57/14, 83/15, 50/16, 61/17, 50/18 и 38/19).

30

НАЧЕЛНИК ОДЕЉЕНА
ПОДУКОВНИК ПОЛИЦИЈЕ
Александар Лазаревић

Телеком Србија

Предузеће за телекомуникације П.О.

Београд, Таковска 2

ДЕЛОВОДНИ БРОЈ: 376434/2-2019

ДАТУМ: 28.08.2019

ИНТЕРНИ БРОЈ:

БРОЈ ИЗ ЛКРМ: 39

ДИРЕКЦИЈА ЗА ТЕХНИКУ

СЕКТОР ЗА ФИКСНУ ПРИСТУПНУ МРЕЖУ

СЛУЖБА ЗА ПЛАНИРАЊЕ И ИЗГРАДЊУ МРЕЖЕ КРАГУЈЕВАЦ

Ул. Краља Петра Првог 28, 34000 Крагујевац



28 AUG 2019

350-624/2018

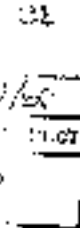

ГРАД КРУШЕВАЦ

ГРАДСКА УПРАВА

Одељење за урбанизам и грађевинарство

Ул. Газиместанска бр. 1

37000 Крушевац

- ПРЕДМЕТ:** Технички услови за израду Плана детаљне регулације „Мудраковац 3“ у Крушевцу
- ВЕЗА :** Ваш захтев број 350-624/2018 од 13.08.2019 године, је заведен у „Телеком Србија“ под бројем 376434/4-2019 од 19.08.2019. године

Поштовани,

Податке о телекомуникационој (ТК) инфраструктури на подручју израде Плана детаљне регулације „Мудраковац 3“ у Крушевцу, систематизовали смо у два дела

1. Приказ постојећег стања
2. План развоја ТК инфраструктуре

1. Приказ постојећег стања

- 1.1 На подручју ПДР, телекомуникационе услуге се у фиксној телефонији реализују преко комутационог центра РД У Шумице.
Комутациони центар је дигитална телефонска централа
Локација комутационог центра се налази ван обухвата плана
- 1.2 На наведеном подручју услуге мобилна телефонија су омогућене преко базне станице КС 26 Мудраковац
- 1.3 ТК мрежа је крутог облика, звездасте структуре и реализована је кабловима са бакарним проводницима. Примарна ТК мрежа (двоница претплатничке мреже од главниог разделника до извода) је подземна (на приложеном графичком приказу учтана розе испрекидатом линијом), а секундарна ТК мрежа (двоница претплатничке мреже од извода до претплатника) је ваздушна (каблови су положени по стубовима).

2. План развоја TK инфраструктуре

Једно од најважнијих стратешких опредељења Предузећа за телекомуникације „Телеком Србија“ а.д. је реконструкција и доградња постојеће телекомуникационе инфраструктуре како би се постигла 100% дигитализација телекомуникационе мреже и обезбедила могућност пружања широкопојасних сервиса корисницима.

2.1 Приступни уређаји

У складу са стратешким опредељењем, а у циљу коришћења широкопојасних услуга од стране корисника, Предузеће за телекомуникације „Телеком Србија“ а.д. се определило за развој пасивне оптичке приступне мреже у технологији GPON. Подручје обухвата ПДР припада области покривања планираног уређаја OLT Пријавор који ће да буде монтиран на локацији RDLU Пријавор која се налази ван обухвата предметног плана.

2.2 Приступна мрежа (ПМ)

У складу са стратешким опредељењем, а у циљу омогућавања квалитетне реализације широкопојасних услуга, на подручју ПДР се планира изградња пасивне оптичке TK мреже у оквиру пројекта ALL IP који подразумева стварање услова за постоећи прелазак свих корисника на мрежу оптичких каблова.

2.2.1 Бакарна ПМ

У циљу испуњења горе наведених критеријума Предузеће за телекомуникације „Телеком Србија“ а.д. одустаје од изградње и развоја бакарне ПМ подручју предметног ПДР.

2.2.2 Оптичка ПМ

На подручју предметног ПДР планира се изградња пасивне оптичке приступне мреже до свих стамбених и пословних објеката. новопланирани ОК ће да користе већ заузете коридоре (мрежу ПЕ цови која је положена приликом изградње ПМ, за потребе КДС-а), а у деловима предметног подручја где није изграђена мрежа ПЕ цови потребно је планирати изградњу исте у зони тротоара или публичне јавне површине.

2.2.3 Бежична ПМ

Позиције планираних базних станица нису фиксне с обзиром на то да ће њихова коначна локација бити дефинисана током процеса пројектовања и изградње, који још није започео, а зависи и од могућности закупа.

При одређивању макро и микро локације базних станица, узима се у обзир просторни распоред мобилних корисника и конкретне потребе. Тенденције развоја су, поред циљеног покривености, и повећање капацитета на већ покривеној територији.

ПДР треба да омогући изградњу објеката мобилне телефоније и у ванграђевинској зони. Како базне станице мобилне телефоније често нису уз рангиране саобраћајнице, потребно је узети у обзир потребу за изградњом оптичких привидних каблова до њихових локација.

Прогнозу за период дужи од три године у овом тренутку нисмо у могућности да доставимо. Ово је условљено чињеницом да је развој мобилне телефоније веома брз и да је сада незахвањено прогнозираи каква ће тада бити стратегија покривања територије.

2.3 Транспортна мрежа

Да новопланираних базних станица или OLT уређаја потребно је планирати изградњу нових оптичких каблова (ОК).

Новопланирани ОК ће да користе већ заузете коридоре (мрежу ПЕ цевя која је положена приликом изградње ПМ, за потребе КДС-а односно кабловску ТК канализацију). Из наведених разлога новопланирани ОК нису уцртани на приложеном графичком приказу извештаја.

Закључак:

Телекомуникациони каблови се углавном полажу у зони регионалних и локалних путева, а на основу услова који прописују надлежне институције. Стога је потребно планирати телекомуникациони коридор уз све саобраћајнице на подручју које обухвата предметни ПДР без обзира на ранг пута.

Приликом планирања нових саобраћајних коридора планирати полагање одговарајућих цевя за накнадно провлачење ТК каблова Телекома у оквиру парцела у власништву имаоца саобраћајне инфраструктуре.

Потребно је планирати постављање ПВЦ цевя од Ø 110 мм на местима укрштања траса са коловозом, као и испод бетонских и асфалтних површина, на трасама каблова како би се избегла накнадна раскопавања.

Потребно је да се уз постојеће и планиране саобраћајнице предвиде и коридори за телекомуникациону мрежу како би се омогућило прикључење планираних објеката на телекомуникациону мрежу.

Телеком планира даље дугорочно инвестирање, а у складу са динамиком својих годишњих инвестиционих планова, на целокупном простору обухваћеном предметним Урбанистичком планом.

У циљу заштите постојећих и будућих ТК каблова потребно је пре почетка израде пројектне документације и било каквих радова на предметном подручју прибавити сагласност од „Телеком Србија“.

Додатне информације у вези са овим планом могу се добити од:

Службе за планирање и изградњу мреже Крушевац – контакт особа је Александар Брајовић, дипл. инж. ел. (телефон 064/653-19-73, е-маил: aleksandarbraj@telekom.rs)

и

Службе за планирање и развој бежичне приступне мреже – контакт особа је М. Милосављевић, дипл. инж. ел. (е-маил: markomilo@telekom.rs).

С поштовањем.

ШЕФ СЛУЖБЕ:

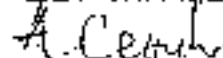

Александар Сенић, дипл. инж. ел.

Прилози

Карта подручја обухвата плана

Goran Janković

100074285-2304

967781017

Digitally signed by Goran Jankovic

100074285-2304967781017

Date: 2019.08.26 10:28:10

+02'00'



JAVNO KOMUNALNO PREDUZETJE
ZA PROIZVODNJU I DISTRIBUCIJU TOPLOTNE ENERGIJE

Gradska toplana

37000 KRUSHEVAЦ, Мике Стојановића 13, Телефони: 037/426-482, 426-109, Факс: 037/442-180, Комерц: 441-265

Текући рачуни: 200-2370510101019-86 * 160-7439-89 * 205-85001-98 *

Republika Srbija
Gradska uprava
Grad Kruševac
Odeljenje za urbanizam i
gradevinarstvo

Наш знак. 4938... Ваш знак...

Крушевац, 19. 08. 2019 год.

E-mail: jkptoplana@ptt.rs

МБР: 07279094

ПИБ: 100111111

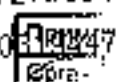

19 AUG 2019

350-624/2018

PREDMET: Davanje uslova i podataka za potrebe izrade Plana detaljne regulacije „Mudrakovac 3” u Kruševcu

Na vaš zahtev (vaš broj 350-624/2018, od 13.08.2019. god., naš broj 4938, od 19.08.2019. god.) za davanje uslova i podataka za potrebe izrade Plana detaljne regulacije „Mudrakovac 3” u Kruševcu, a nakon uvida u dostavljenu grafičku dokumentaciju, dajemo vam

USLOVE I PODATKE

za navedenu izradu Plana detaljne regulacije

Obaveštavamo da JKP „Gradska toplana” Kruševac ne poseduje i ne planira izgradnju instalacija gradskog toplifikacionog sistema na pomenutoj lokaciji.

obradio:

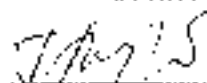
(G. Grujić, građ. tehničar)

Savetnik Direktora
za tehnička pitanja:

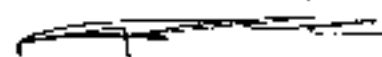
(Z. Račević, dipl. maš. inž.)





Београд,
Булевар краља Александра бр. 282

2486

ГРАДСКА УПРАВА
ГРАД КРУШЕВАЦ

Одељење за урбанизам и грађевинарство

КРУШЕВАЦ
Ташинска 1

01 350-624/18

На основу нашег зах. св. бр. 350-624/2018 од 13.08.2018. године, наш бр. 953-21134 од 20.08.2019. године, и достављене допу. је од стране Одштетнеке стамбене агенције Вуљачић Занае бр. 350-1334/19 од 31.07.2019. године, за издавање услова за израду Плана детаљне регулације „Мудраковић 2“ у Крушевцу, а у складу са Законом о планирању и изградњи („Сл. гл. РС“, бр. 72/09, 31/09, 64/10 УС, 24/11, 12/13, 42/13 УС, 30/13-Уд, 98/13-УС, 132/14, 12/19), Правилника о садржини, начину и поступку израде детаљних докумената („Сл. гл. РС“, бр. 31/2010) и Правилника о димензима и допунама Правилника о садржини, начину и поступку израде планских докумената („Сл. гл. РС“, бр. 32/2019), овим путем Вас обавештавамо следеће:

У складу са усвојеном Уредбом о категоризацији државних путева („Сл. гласник РС“, бр. 109/2013, 119/2013 и 93/2015), у оквиру границе плана на објектима на које одређивање категорије:

- Државни пут I Б реда бр. 39, веза са државним путем А I-Паварен-Кучевац-Мајданска-Петитини-Српски рањеник Буџаком (грађевина пројекат Мајданска)

Приликом израде предметног плана, потребно је поштовати следеће услове:

- При изради предметног плана, решења усвојени са Законом о путевима („Сл. гл. РС“, бр. 41/18, 95/18), Законом о планирању и изградњи („Сл. гл. РС“, бр. 72/09, 31/09, 64/10 УС, 24/11, 12/13, 42/13 УС, 30/13-Уд, 98/13-УС, 132/14, 31/19), планским документацијом вишег реда
- Информације о стању путне мреже на предметном подручју, као и тачне податке о стањима на државним путевима можете добити од стране надлежног Предузећа за путеве на нашој територији, које су предметне деонице државних путева поверене на заштиту и одржавање.
- У граници плана стањима државни пут
- Целима пословног објекта (отпад) прикључити на локални пут, без прикључења на државни пут.
- У графичким прилогима плана дати тачне спецификације по Референтном систему државних путева (Референтни систем државних путева можете преузети са сајта III „Путеви Србије“ www.putevi-srbije.rs)
- У делу изградње саобраћајних прикључака, на државни пут првог реда, мора бити изведен на принцип максималног узатања перспективног решења у циљу изградње пута
- Стањима бр. саобраћајних прикључака на државни пут
- Решење саобраћајних прикључака на државни пут првог реда мора бити у складу са следећим:
 - обезбедити зоне заштите премапутне;
 - узети у обзир ПДДС у 2018. години;
 - са надупречним димензијама у зоне прикључака који морају бити утврђени на основу врсте трагона неродног возила;
 - просторне карактеристике терена;
 - обезбедити приоритет саобраћаја на државном путевом правцу;
 - адекватно решење прикључака и одржавања одрживости пута уз усклађивање са системом одржавања предметног државног пута;
 - са коначном конструкцијом за терек саобраћај безбедносно обезбедити од најмање 11,50m осигурања;
 - коначно привремено саобраћајнице мора бити пројектоване складно члану 41 и 42 Закона о путевима („Сл. гл. РС“ бр. 41/18)
- изградња пута и развој путне мреже (планирање, изградња и одржавање) морају бити у складу са Законом о путевима („Сл. гл. РС“, бр. 41/18) и Одлуком о условама за безбедност саобраћаја морају да обезбеђују у делу објекта и делу привремено јавног пута („Сл. гл. РС“, бр. 30/2010)
- Повећавање достојанства и квалитета саобраћаја у складу са чланом 41 и 42 Закона о путевима („Сл. гл. РС“, бр. 41/18, 95/2018); уз обезбеђење приоритета безбедног одвијања саобраћаја на државном путу, Повећавање искључиво базисних, али и осталих, дефинисаним прикључакима на државном путу, платформи и спроводити у подизање и пројектовање одређених прилика и мерка из области саобраћаја и услова III „Путеви Србије“.
- Планирање, изградња и одржавање заштитних појаса и зона контролних грађевина, по основу члана 34, 35 и 36 Закона о путевима („Сл. гл. РС“, бр. 41/18), тако да личи садржај објекта високоградње, морају бити у складу са минималне 20,0m од границе земљишних појаса државног пута првог реда, уз обезбеђење приоритета безбедног одвијања саобраћаја на предметном путевом правцу



Београд,
Булевар краља Александра бр. 282

• **Инсталације**

• Инсталације се могу планирати на димензионим површинама које се воде као јавни добри путеви - својина Републике Србије, и на којима се ЈП "Путеви Србије" Београд може користити, или је ЈП "Путеви Србије", Београд пружао сводбеник корисника.

➤ **Општи услови за постављање инсталација**

- траса инсталација мора се пројектно разматрати са осталим инсталацијама поред и испод предметних путева

➤ **Услови за уградњање инсталација са предметним путем.**

- да се укретање са путем изводи искључиво меканичким избуљивањем испод груда пута, управно на пут, у трапезалној заштитној цеви
 - заштитна цев мора бити деојектована на целој дужини између крајних тачака попречног профила пута (узетног степена илине девијационог коловоза), унапред за по 3,00m са сваке стране,
 - минимална дубина предметних инсталација и заштитних цеви од највише кола колесница до горње коле заштитне цеви износи 1,50m.
 - минимална дубина предметних инсталација и заштитних цеви испод путског канала за одводњавање (изостајеће или планирајуће) од коловоза кападе до горње коле заштитне цеви износи 1,30m
- Приликом коришћења названих инсталација водити рачуна о томе да се стубови поставе на растојању које не мање бити мање од половине стуба, мерење од спољне ивице заштитног појаса пута, као и да се обавезно осигурају висина од 3,00m од највише кола колесница до заштитне, при одговарајућим температурним условима
- не дозвољава се појене инсталације на бетонне, на металним уметци или на стапа, кроз јаркове и кроз локације које могу бити отворене за отварање кападе

Услови за паралелне тубовне предметних инсталација са предметним путевима:

- предметне инсталације морају бити деојектоване минимално 3,00 m од крајње тачке попречног профила пута (помање ка крају група пута или мање тачке путског кападе за одводњавање) изузетно ивице девијационог коловоза укључно са тачке девијационог одводњавања, иначе
- не дозвољава се појене ивице алуминијум бочнице, по осовинама усаха или настапа, кроз јаркове и кроз локације које могу бити отворене за отварање кападе
- на местима где ивице могуће задовољити, услови за пројектни стапа мора се деојектовати и издати одговарајуће тачке групе девијационог пута

Особа за контакт: Светлана Јанчић, грађиниња, тел: 011 33 46 085

Достављено:

- 1 Назлову
- 2 Архиви
- 3 Одељење за пројектну документацију

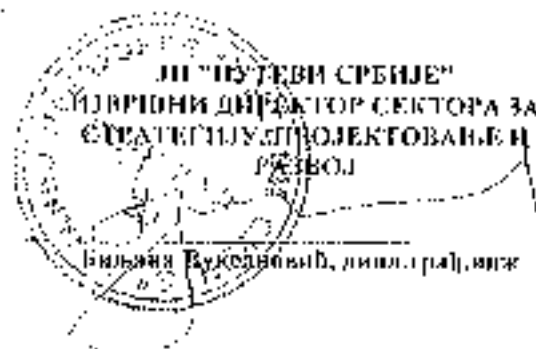

РЕПУБЛИКА СРБИЈА
ЗАВОД ЗА ЗАШТИТУ ПРИРОДЕ СРБИЈЕ
Канцеларија у Нишу, Војда Карађорђа 14/II
Тел: +381 18/523-448; 523-449;
Факс: +381 18/523-459;

Завод за заштиту природе Србије, Београд, ул. др Ивана Рибара бр 91, на основу члана 9. Закона о заштити природе („Службени гласник РС“, бр. 36/2009, 88/2010, 91/2010-исправка, 14/2016 и 95/2018-др. и закон) и члана 136. Закона о општем управном поступку („Службени гласник РС“, бр. 18/2016), поступајући по захтеву Број 350 024/2018 од 13.08.2019. године, Градске управе Крушевци, ул. Газиместанска бр. 1, Крушевци, за издавање услова заштите природе за израду Плана детаљне регулације „Мудраковац 3“ у Крушевцу, дана 21. сеп, 2019 године под бр. 020-2472/2, доноси

РЕШЕЊЕ

1. У обухвату Плана детаљне регулације „Мудраковац 3“ у Крушевцу (Одлука о изради измене Плана детаљне регулације „Мудраковац 3“ у Крушевцу, „Службени лист града Крушевца“ бр. 15/2018, даље: План) нема заштићених подручја за које је спроведен или покренут поступак заштите и не налази се у просторном обухвату еколошке мреже нити у простору евидентiranог природног добра. Сходно томе, издају се следећи услови заштите природе:
 - 1) утврдити све значајне урбанистичке параметре, а посебно проценат изграђености, дозвољену висину објеката, минималне покривне под зеленилом (минимум 15% на парцели), изглед објеката, итд.;
 - 2) планиране намене површина морају бити усклађене са наменама одређеним планом вишег реда;
 - 3) применити ова важећа општа правила и услове парцелације, регулације и изградње којима се одређују величина, облик, површина и начина уређења грађевинске парцеле, регулационе и грађевинске линије, правила изградње, одређивање положаја, висине и спољног изгледа објеката и друга правила изградње;
 - 4) проценити и дофинисати нове (реалне) капацитете у односу на постојеће у погледу инфраструктурне опремљености и степена изграђености простора. Параметре за изградњу прилагодити капацитетима предметног подручја, природним вредностима и реалним могућностима за инфраструктурну опремљеност. Анализирати постојеће намене коришћења простора и костворене услове животне средине, предвидети одговарајућа решења за улаздржење простора (санација, ревитализација, реконструкција, адаптација и сл.);
 - 5) предвидети максимално очување и заштиту високог зеленила и вредних примерака дендрофлоре (појединачна стабла);
 - 6) прибавити сагласност надлежних институција за извођење радова који влискују евидентностичку вредност одраслих, вредних примерака дендрофлоре, како би се уклањање вегетације svelo на најмању могућу меру;

- 7) уколико се због изградње утишти постојеће јавно зеленило, оно се мора веомаквалитетно под посебним условима и на начин који одређује јединица локалне самоуправе;
- 8) у односу на планирано капацитете, обезбедити висок проценат и јасно дефинисати категорије зелених површина и сходно томе карактер озелењавања и одабир врста. Препоручује се претежна употреба аутохтоних врста, док је могуће користити и екзоте за које је извршено да се добро адаптирају даним условима средине. Не препоручује се озелењавање врстама које су за наше поднебље детерминисане као инвазивне: *Acer negundo* (јасенолистни јавор или негундовоца), *Ampelopsis* (багренац), *Robinia pseudoacacia* (багрем), *Ailanthus altissima* (кисело дрво), *Fraxinus americana* (амерички јасен), *Fraxinus pennsylvanica* (пенсилванијски јасен), *Celtis occidentalis* (амерички конјивит), *Ulmus pumila* (сибирски брес), *Prunus padus* (сремза), *Prunus serotina* (касна сремза) и *Parthenocissus quinquefolia* (петолостни бриљан). Избежавати врсте које су детерминисане као апортене (гоголе и сл.);
- 9) озелењавање треба бити усклађено са подземним и надземним инсталацијама у циљу заштите фауне насеља и птица, уколико се укаже потреба за осветљавањем локације, предвидети одговарајућа техничка решења у складу са функцијом локације, користити специјално LED хладно осветљење, а изворе енергије умерити ка тлу;
- 10) унутар самог блока предвидети парковско зеленило. Такође, размислити пројектовање зелених кровова и фасада у циљу повећања естетске вредности нових објеката, повећања енергетске ефикасности и биодиверзитета;
- 11) предвидети инфраструктурно опремање по највишим еколошким стандардима. Изградњу комуналне инфраструктуре урадити на основу услова надлежних комуналних организација;
- 12) предвидети да се техничким решењима умањи количина буке која може узнемирити и нарушити постојећа станишта фауне сисара и птица;
- 13) прописати параметре за изградњу нових објеката и инфраструктурних коридора на начин да се не ремете постојеће подземне хидрографске везе и не угрожавају квалитативне карактеристике подземних и површинских вода;
- 14) прикључење нових објеката на водоводну, канализациону, енергетску и комуникациону мрежу извести у складу са условима надлежних служби;
- 15) обезбедити довољан број паркинг места како би се избегло паркирања на тротоарима, зеленим површинама, или на коловозу;
- 16) утврдити обавезу санације или рекултивације свих деградираних површина. Уз сагласност надлежне комуналне службе, предвидети локације на којима ће се трајно депоновати неискористивени геолошки, грађевински и остали материјал настао приликом радова;
- 17) предвидети све мере заштите у случајевним ситуацијама уз обавезу обавештавања надлежних инспекцијских служби и органа;
- 18) уколико се током радова наиђе на геолошко-палеонтолошке или минералошко-геолошке објекте, за које се претпоставља да имају својство природног добра, извођач радова је дужан да у року од осам дана обавести Министарство заштите животне средине, као и да предузме све мере заштите од уништења, оштећења или крађе до доласка овлашћеног лица.

2. Ovo Rešenje ne oslobađa podnosioca zahteva da pribavi i druge uslove, dozvole i saglasnosti predviđene pozitivnim propisima.
3. U postupku donošenja Plana potrebno je od Zavoda pribaviti mišljenje o ispunjenosti datih uslova iz ovog rešenja.
4. Za sve druge radove/aktivnosti na predmetnom području ili promene planske dokumentacije, potrebno je podneti novi zahtev.
5. Ukoliko podnosilac zahteva u roku od dve godine od dana dostavljanja ovog Rešenja ne otpočne radove i aktivnosti za koje je ovo rešenje izdato, dužan je da podnese zahtev za izdavanje novog rešenja.
6. Podnosilac zahteva je oslobođen plaćanja takse za izdavanje ovog Rešenja u skladu sa čl. 4. tačka br. 2. Pravilnika o visini i načinu obračuna i naplate takse za izdavanje akta o uslovima zaštite prirode („Službeni glasnik РС”, br. 73/2011 i 106/2013).

Образложење

Zavod za zaštitu prirode Србије примио је дана 20.08.2019. године Захтев заведен под бр. 020-2472/1, Градске управе Крушевац, ул. Газиместанска бр. 1, за издавање услова заштите природе за израду Плана детаљне регулације „Мудраковац 3“ у Крушевцу.

На основу достављеног захтева и пратеће документације подносиоца захтева, утврђено је да се израђује План детаљне регулације „Мудраковац 3“ на основу Одлуке о изради Плана детаљне регулације „Мудраковац 3“ у Крушевцу („Службени лист града Крушевца“, бр. 15/2018). За предметни План је донета и Одлука о неприступању изради Стратешке процене утицаја на животну средину („Сл. лист града Крушевца“, бр. 15/2018). Плански основ за доношење предметног Плана представља План генералне регулације „Југ“ у Крушевцу („Службени лист града Крушевца“, бр. 12/2017).

Подручје обухваћено Планом према Плану генералне регулације „Југ“ чини урбанистичка поделена 9.1.1. у којој је претежна намена породично становање. Остале предложене намене (комерцијалне и привредне делатности) су у функцији наведене претежне намене. Укупна примамљива површина обухвата Плана износи око 27,84 ha, при чему су све обухваћене парцеле у оквиру К.О. Мудраковац. Коначна граница Планског подручја дефинисаће се приликом привременог издрта плана.

Општи циљеви израде плана су:

- усклађивање даљег урбаног развоја и уређења подручја плана са одредбама Закона о планирању и изградњи,
- одређивање детаљне намене простора,
- одређивање површина јавне намене,
- рационализовање коришћења земљишта и комуналне инфраструктуре,
- повећање квалитета становања и квалитета осталих намена у обухвату плана,
- повећање енергетске ефикасности објеката и заштита простора и
- стварање услова за решавање државно-интересних односа.

Увидом у Централни регистар заштићених природних добара и документацију Завода, а у складу са прописима који регулишу обавезу заштите природе, утврђени су услови заштите природе из диспозитива овог решења. При томе се имао у виду да се просторни обухват Плана не налази унутар заштићеног подручја за које је спроведен или покренут поступак заштите, те зато се у просторном обухвату еколошке мреже нити у простору свидетираног природног добра.

Законски основ за доношење решења:

Закон о заштити природе („Службени гласник РС“, бр. 36/2009, 88/2010, 91/2010–исправка, 14/2016 и 95/2018–други закон), План генералне регулације „Југ“ у Крушевцу („Службени гласник града Крушевца“ бр. 12/2017). Одлука о изради Плана детаљне регулације „Мудрахован 3“ у Крушевцу („Службени лист града Крушевца“, бр. 15/2018).

Плана детаљне регулације „Мудрахован 3“ у Крушевцу може се издати под условима дефинисаним овим решењем, јер је процењено да неће угрозити на природне вредности подручја.

На основу свега наведеног, одлучено је као у диспозитиву овог Решења.

Подносилац захтева је ослобођен од плаћања таксе у складу са чланом 18. Закона о републичким административним таксама („Службени гласник РС“, бр. 43/2003, 51/2003, 61/2005, 5/2009, 54/2009, 50/2011, 93/2012, 65/2013–други закон, 83/2015, 112/2015, 113/2017 и 3/2018 – исправка и Усклађени динарски износи из Тарифе републичких административних такси - 38/2019).

Упутство о правном средству: Против овог решења може се изјавити жалба Министарству заштите животне средине у року од 15 дана од дана пријема решења. Жалба се предаје писмено или изјављује усмено на записник Заводу за заштиту природе Србије.

ДИРЕКТОР

Александар Дрекишевић

Достављено:

- Подносиоцу захтева
- Архиви х 2

4. Прибављене подлоге за израду плана



5. Извештаји Комисије за планове



Република Србија
ГРАДСКА УПРАВА
ГРАД КРУШЕВАЦ
Комисија за планове града Крушевца
бр. **350-624/2018**
од **27.08.2019** године

РЕПУБЛИКА СРБИЈА
ГРАДСКА УПРАВА
ГРАД КРУШЕВАЦ

02 OCT 2019

1 2019

На основу члана 45а, а у вези са чл.52 Закона о планирању и изградњи ("Сл. гласник РС" бр.72/09, 81/09-исправка, 64/2010- одлука УС, 24/2011, 121/2012, 42/2013 - одлука УС и 50/2013- одлука УС, 98/13- одлука УС, 132/14, 145/14, 83/18, 31/19, 37/2019- др. закон), чл.42. Правилника о садржини, начину и поступку израде докумената просторног и урбанистичког планирања („Сл.гласник РС" бр.32/2019) и чл. 2 Одлуке о образовању Комисије за планове Града Крушевца („Сл. лист Града Крушевца" бр.5/15), Комисија за планове Града Крушевца је на 68. седници, дана 27.08.2019. године, по разматрању 6. тачке дневног реда – Усвајање Извештаја о обављеном раном јавном увиду Плана детаљне регулације „МУДРАКОВАЦ 3" у Крушевцу, донела следећи:

ЗАКЉУЧАК

I Усваја се Извештај о обављеном раном јавном увиду Плана детаљне регулације „МУДРАКОВАЦ 3" у Крушевцу .

II Закључак је донет једногласно

Председник Комисије за планове
Александар Цветковић, дипл.ел.инж.



Република Србија
ГРАДСКА УПРАВА
ГРАД КРУШЕВАЦ
Одељење за урбанизам и грађевинарство, Крушевац
Број: **350-624/2018**
Датум: **14.02.2020. године**

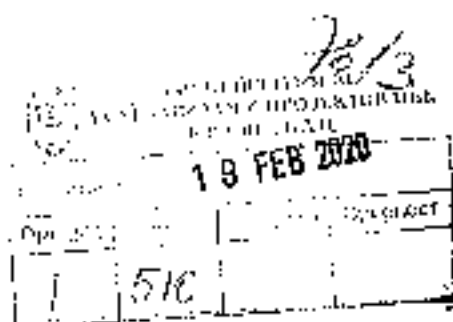

На основу чл. 49. Закона о планирању и изградњи ("Сл. гласник РС" бр. 72/09, 81/09-исправка, 64/2010-одлука УС, 24/2011, 121/2012, 42/2013-одлука УС и 50/2013-одлука УС, 98/13-одлука УС, 132/14, 145/14, 83/18, 31/19, 37/2019-др.закон) и чл.52 Правилника о садржини, начину и поступку израде планских докумената просторног и урбанистичког планирања ("Сл. гласник РС" бр.32/2019), Комисија за планове даје:

**ИЗВЕШТАЈ О ОБАВЉЕНОЈ СТРУЧНОЈ КОНТРОЛИ
нацрта Плана детаљне регулације „Мудраковац 3“ у Крушевцу,
пре јавног увида**

I УВОДНИ ДЕО

Предмет Извештаја је извршена стручна контрола нацрта Плана детаљне регулације „Мудраковац 3“ у Крушевцу, пре јавног увида, по 3.тачки дневног реда 78. седнице Комисије за планове, одржане 14.02.2020. године.

Одлука о изради Плана детаљне регулације „МУДРАКОВАЦ 3“ у Крушевцу, донета је на Скупштини града Крушевца, дана 25.12.2018.год., под бр.350-711/2018.

Одлуку о неприступању изради стратешке процене утицаја Плана детаљне регулације „МУДРАКОВАЦ 3“ у Крушевцу, на животну средину, донела је Градска управа града Крушевца, дана 21.12.2018.год., под бр.350-687/2018.

Израда Плана поверена је ЈП за урбанизам и пројектовање, Крушевац.
Материјал за рани јавни увид, достављен је 08.08.2019.год.

II ПОСТУПАК ОБАВЉАЊА ЈАВНОГ УВИДА

Рани Јавни увид Плана детаљне регулације „МУДРАКОВАЦ 3“ у Крушевцу, обавио се у холу зграде Градске управе града Крушевца, ул. Газиместанска бр. 1, у периоду од 08 - 20 часова, као и у канцеларији бр. 16, сваког радног дана у периоду од 08 - 16 часова, од **12.08.2019.** године до **26.08.2019.**године.

Сва заинтересована лица могла су до изврше рани јавни увид, дају примедбе и сугестије у писаној форми, у пријемној канцеларији бр. 31, Градске управе града Крушевца, закључно са 26.08.2019.године.

Оглас о раном јавном увиду објављен је у средствима медија: Радио телевизији Крушевац и на сајту града Крушевца, у периоду од 12.08.2019. године до 26.08.2019. године.



У току рачног јавног увида, достављено је 2 примедбе:
1.999-1935/2019, од 19.08.2019.год., Јасмина Јовановић,
2.999-1936/2019, од 19.08.2019.год., Драгослав Јовановић

Комисија за планове Града Крушевца је на **68. седници**, дана 27.08.2019. године, по разматрању 6. тачке дневног реда – Усвајање Извештаја о обављеном раном јавном увиду Плана детаљне регулације „МУДРАКОВАЦ 3” у Крушевцу, донела следећи:

ЗАКЉУЧАК

I Усваја се Извештај о обављеном раном јавном увиду Плана детаљне регулације „МУДРАКОВАЦ 3” у Крушевцу, и упућује се у даљу процедуру.

II Закључак је донет једногласно

Обрађивач плана, Јавно предузеће за урбанизам и пројектовање Крушевца, доставило је Нацрт Плана детаљне регулације „МУДРАКОВАЦ 3” у Крушевцу, на стручну контролу, 16.12.2019. год.

На 76. седници, одржаној дана 17.12.2019. год., 5. тачка дневног реда била је Стручна контрола нацрта Плана детаљне регулације „Мудраковац 3” у Крушевцу, пре јавног увида. Представник Одељења за урбанизам и грађевинарство - Биљана Милић, дипл. инж. арх., присутне је упознала са хронологијом израде Плана. Након тога је одговорни урбаниста, Владан Ђирковић, дипл. инж. арх., присутнима образлагао нацрт Плана детаљне регулације „Мудраковац 3” у Крушевцу.

Након дискусије и обављеног гласања, Комисија за планове Града Крушевца је на 76. седници, одржаној дана 17.12.2019. год., по разматрању 5. тачке дневног реда – Стручна контрола нацрта Плана детаљне регулације „Мудраковац 3” у Крушевцу, пре јавног увида, донела следећи:

ЗАКЉУЧАК

I Нацрт Плана детаљне регулације „Мудраковац 3” у Крушевцу, вратити на поновну стручну контролу, због раније поднете примедбе која се односи на планиране ТС, а која није допуњена у предлогу Нацрта Плана и поступити по примедбама Комисије:

- У одељку **1.3. Опис обухвата плана са пописом катастарских парцела** дата је граница обухвата, а не опис обухвата; недостаје попис катастарских парцела у обухвату, како се наводи у наслову одељка.
- написати тачан назив актуелног Закона о планирању и изградњи;
- урадити графички прилог “Детаљна намена површина” у обухвату плана, како налаже чл.26. Правилника о садржини, начину и поступку израде планских докумената;
- правила градње и уређења дати у складу са графичким прилогом “Детаљна намена површина”;
- допунити графички прилог “Подела на зоне и целине”;
- стр. 44. – Паркирање

избрисати пасус:

Уколико не постоји могућност за паркирање возила на припадајућој грађевинској парцели, паркирање се може организирати на другој грађевинској парцели (у радијусу од 200м) под условом да се гради истовремено са објектом коме служи на начин дефинисан у претходним ставовима, а у складу са наменом објеката", јер су већ дата правила за објекте јавних функција, а објекти комерцијалних делатности у функцији туризма не постоје

II Закључак је донет једногласно

Обрађивач плана, Јавно предузеће за урбанизам и пројектовање Крушевац, доставило је Нацрт Плана детаљне регулације „Мудраковац 3“ у Крушевцу, на *поновљену* стручну контролу, 21.01.2020. год.

III ПРИМЕДБЕ НА НАЦРТ ПЛАНА И ЗАКЉУЧЦИ КОМИСИЈЕ

На 78. седници, одржаној дана 14.02.2020.год., 3.тачка дневног реда била је *поновљена* стручна контрола нацрта Плана детаљне регулације „Мудраковац 3“ у Крушевцу.

Представник Одељења за урбанизам и грађевинарство - Биљана Милић, дипл. инж. арх., присутне је упознала са хронологијом израде Плана детаљне регулације „Мудраковац 3“ у Крушевцу, а потом је одговорни урбаниста, Владан Ђирковић, дипл.инж. арх., присутника образлагао План детаљне регулације „Мудраковац 3“ у Крушевцу.

Члан Комисије, Душан Момчиловић, дипл.инж.арх., изнео је следеће примедбе :

Примедба 1: Извршити техничку редакцију текста (називи улица, стр. 8, и тд.).

Примедба 2: Уколико су пешачке комуникације (тротоари) у профилу саобраћајница, онда их не треба посебно наводити у одељку 2.4.1., јер су у одељку 2.4.2. дате интегрално површине коловоза и тротоара у оквиру саобраћајница (стр. 14, 15).

Примедба 3: За предвиђени двосмерни саобраћај прописана је мин. ширина коловоза 5,5м, док је у плану за ул. Старца Вујадина одређена ширина коловоза 5,0м (стр. 16).

Комисија за планове Града Крушевца је на 78. седници, дана 14.02.2020. године, по разматрању 3.тачке дневног реда *поновљена* стручна контрола нацрта Плана детаљне регулације „Мудраковац 3“ у Крушевцу, донела следећи:

ЗАКЉУЧАК

I Нацрт Плана детаљне регулације „Мудраковац 3“ у Крушевцу, упутити у даљу процедуру, после поступања до следећим примедбама Комисије :

Примедба 1: Извршити техничку редакцију текста (називи улица, стр. 8, и тд.).

Примедба 2: Уколико су пешачке комуникације (тротоари) у профилу саобраћајница, онда их не треба посебно наводити у одељку 2.4.1., јер су у одељку 2.4.2. дате интегрално површине коловоза и тротоара у оквиру саобраћајница (стр. 14, 15).

Примедба 3: За предвиђени двосмерни саобраћај прописана је мин. ширина коловоза 5,5м, док је у плану за ул. Старца Вујадина одређена ширина коловоза 5,0м (стр. 16).

II Закључак је донет једногласно

Извештај о *повољеној* стручној контроли нацрта Плана детаљне регулације „Мудриковац 3“ у Крушевцу, пре јавног увида, урађен је на основу: Записника са **68. седнице**, од 27.08.2019. године, по разматрању 6.тачке дневног реда, Записника са **76. седнице**, од дана 17.12.2019. год., по разматрању 5.тачке дневног реда, као и Записника са **78. седнице**, од дана 14.02.2020. године, по разматрању 3.тачке дневног реда, а који је саставни део овог Извештаја.

у Крушевцу,
14.02.2020. године



ПРЕДСЕДНИК КОМИСИЈЕ ЗА ПЛАНОВЕ

Александар Цветковић, дипл.с.инж.

СЕКРЕТАР КОМИСИЈЕ ЗА ПЛАНОВЕ

Весна Милановић, дипл.инж.арх.

НАЧЕЛНИК ГРАДСКЕ УПРАВЕ

П.О. НАЧЕЛНИК ОДЕЉЕЊА

Ивана Пајић, дипл.правник



15/20

Република Србија
 ГРАДСКА УПРАВА
 ГРАДА КРУШЕВЦА
 Одељење за урбанизам и грађевинарство, Крушевац
 Бр. 350-624/2018
 датум: 15.06.2020.године



ЈАВНО ПРЕДУЗЕЋЕ
 ЗА УРБАНИЗАМ И ПРОЈЕКТОВАЊЕ
 КРУШЕВАЦ

Примљено: 15 JUN 2020			
Орг. јед.	Број	Подпис	Превод
-	1514		

На основу чл. 50. Закона о планирању и изградњи ("Сл. гласник РС" бр. 72/09, 81/09-исправка, 64/2010-одлука УС, 24/2011, 121/2012, 42/2013-одлука УС и 50/2013-одлука УС, 98/13-одлука УС, 132/14, 145/14, 83/18, 31/19 и 37/2019-др.закон, 9/20) и чл.63, 64, 65 и 66 Правилника о садржини, начину и поступку израде планских докумената просторног и урбанистичког планирања ("Сл. гласник РС" бр.64/2015, 32/2019), Комисија за планове даје:

**ИЗВЕШТАЈ /допуњени/
 О ОБАВЉЕНОМ ЈАВНОМ УВИДУ
 нацрта нацрта Плана детаљне регулације „Мудраковац 3“ у Крушевцу**

I УВОДНИ ДЕО

Предмет Извештаја је (поновљена) стручна контрола нацрта Плана детаљне регулације „Мудраковац 3“ у Крушевцу, након јавног увида, по 7. тачки дневног реда 86. седнице Комисије за планове, одржане 15.06.2020.године.

Одлука о изради Плана детаљне регулације „МУДРАКОВАЦ 3“ у Крушевцу, донета је на Скупштини града Крушевца, дана 25.12.2018.год., под бр.350-711/2018.

Одлуку о неприступању изради стратешке процене утицаја Плана детаљне регулације „МУДРАКОВАЦ 3“ у Крушевцу, на животну средину, донела је Градска управа града Крушевца, дана 21.12.2018.год., под бр.350-687/2018.

Израда Плана поверена је ЈП за урбанизам и пројектовање, Крушевац.
 Материјал за рани јавни увид, достављен је 08.08.2019.год.

II ПОСТУПАК ОБАВЉАЊА ЈАВНОГ УВИДА

Рани Јавни увид Плана детаљне регулације „МУДРАКОВАЦ 3“ у Крушевцу, обавио се у холу зграде Градске управе града Крушевца, ул. Газиместанска бр. 1, у периоду од 08 - 20 часова, као и у канцеларији бр. 16, сваког радног дана у периоду од 08 - 16 часова, од **12.08.2019. године до 26.08.2019.године.**

Сва заинтересована лица могла су да изврше рани јавни увид, дају примедбе и сугестије у писаној форми, у пријемној канцеларији бр. 31, Градске управе града Крушевца, закључно са 26.08.2019.године.

Оглас о раном јавном увиду објављен је у средствима медија: Радио телевизији Крушевац и на сајту града Крушевца, у периоду од 12.08.2019. године до 26.08.2019. године.

У току раног јавног увида, достављено је 2 примедбе:

- 1.999-1935/2019, од 19.08.2019.год., Јасмина Јовановић,
- 2.999-1936/2019, од 19.08.2019.год., Драгослав Јовановић

Комисија за планове Града Крушевца је на **68. седници, дана 27.08.2019. године,** по

разматрању 6.тачке дневног реда -- усвајање Извештаја о обављеном раном јавном увиду Плана детаљне регулације „МУДРАКОВАЦ 3” у Крушевцу, донела следећи: **ЗАКЉУЧАК**



I Усваја се Извештај о обављеном раном јавном увиду Плана детаљне регулације „МУДРАКОВАЦ 3” у Крушевцу и упућује се у даљу процедуру.

II Закључак је донет једногласно

Обрађивач плана, Јавно предузеће за урбанизам и пројектовање Крушевац, доставило је Нацрт Плана дет. регулације „МУДРАКОВАЦ 3” у Крушевцу, на стручну контролу, 16.12.2019.

На **76. седници**, одржаној дана 17.12.2019. год., 5.тачка дневног реда била је Стручна контрола нацрта Плана детаљне регулације „Мудраковац 3” у Крушевцу, пре јавног увида. Представник Одељења за урбанизам и грађевинарство - Биљана Милић, дипл.инж. арх., присутне је упознала са хронологијом израде Плана. Након тога је одговорни урбаниста, Владан Ћирковић, дипл.инж.арх., присутнима образлагао нацрт Плана детаљне регулације „Мудраковац 3” у Крушевцу.

Након дискусије и обављеног гласања, Комисија за планове Града Крушевца је на **76. седници**, одржаној дана 17.12.2019. год., по разматрању 5.тачке дневног реда – Стручна контрола нацрта Плана детаљне регулације „Мудраковац 3” у Крушевцу, пре јавног увида, донела следећи :

ЗАКЉУЧАК

I Нацрт Плана детаљне регулације „Мудраковац 3” у Крушевцу, вратити на поновну стручну контролу, због раније поднете примедбе која се односи на планиране ТС, а која није допуњена у предлогу Нацрта Плана и поступити по примедбама Комисије :

- У одељку **1.3. Опис обухвата плана са пописом катастарских парцела** дата је граница обухвата, а не опис обухвата; недостаје попис катастарских парцела у обухвату, како се наводи у наслову одељка.
- написати тачан назив актуелног Закона о планирању и изградњи;
- урадити графички прилог “Детаљна намена површина” у обухвату плана, како налаже чл.26. Правилника о садржини, начину и поступку израде планских докумената;
- правила градње и уређења дати у складу са графичким прилогом “Детаљна намена површина”;
- допунити графички прилог “Подела на зоне и целине”;
- стр. 44. – Паркирање

избрисати пасус:

“За објекте јавних функција и објекте комерцијалних делатности у функцији туризма уколико не постоји могућност за паркирање возила на припадајућој грађевинској парцели, паркирање се може организовати на другој грађевинској парцели (у радијусу од 200м) под условом да се гради истовремено са објектом коме служи на начин дефинисан у претходним ставовима, а у складу са наменом објеката”,
јер су већ дата правила за објекте јавних функција, а објекти комерцијалних делатности у функцији туризма не постоје

II Закључак је донет једногласно



Обрађивач плана, Јавно предузеће за урбанизам и пројектовање Крушевац, доставило је Нацрт Плана детаљне регулације „Мудраковац 3“ у Крушевцу, на поновљеној стручну контролу, 21.01.2020. год.

На 78. седници, одржаној дана 14.02.2020.год., 3.тачка дневног реда била је поновљена стручна контрола нацрта Плана детаљне регулације „Мудраковац 3“ у Крушевцу.

Представник Одељења за урбанизам и грађевинарство - Биљана Милић, дипл. инж. арх., присутне је упознала са хронологијом израде Плана детаљне регулације „Мудраковац 3“ у Крушевцу, а потом је одговорни урбаниста, Владан Ђирковић, дипл.инж. арх., присутнима образлагао План детаљне регулације „Мудраковац 3“ у Крушевцу.

Комисија за планове Града Крушевца је на 78. седници, дана 14.02.2020. године, по разматрању 3.тачке дневног реда – поновљена стручна контрола нацрта Плана детаљне регулације „Мудраковац 3“ у Крушевцу, донела следећи:

ЗАКЉУЧАК

I Нацрт Плана детаљне регулације „Мудраковац 3“ у Крушевцу, упутити у даљу процедуру, после поступања по следећим примедбама Комисије :

Примедба 1: Извршити техничку редакцију текста (називи улица, стр. 8, и тд.).

Примедба 2: Уколико су пешачке комуникације (тротоари) у профилу саобраћајница, онда их не треба посебно наводити у одељку 2.4.1., јер су у одељку 2.4.2. дате интегрално површине коловоза и тротоара у оквиру саобраћајница (стр. 14, 15).

Примедба 3: За предвиђени двосмерни саобраћај прописана је мин. ширина коловоза 5,5м, док је у плану за ул. Старца Вујадина одређена ширина коловоза 5,0м (стр. 16).

II Закључак је донет једногласно

Јавни увид у Нацрт Плана детаљне регулације „Мудраковац 3“ у Крушевцу, трајао је од 09.03.2020.год. до 15.03.2020.год. и од 11.05.2020.год. до 02.06.2020.год.

Сва заинтересована лица могла су да изврше јавни увид, дају примедбе и сугестије у писаној форми на изложени Нацрт Плана детаљне регулације „Мудраковац 3“ у Крушевцу, закључно са 02.06.2020.год.

Оглас о јавном увиду објављен је у средствима медија: Радио телевизији Крушевац, листу „Информер“, бр.2397, од 09.03.2020.год. и бр.2445, од 11.05.2020.год., као и на сајту града Крушевца, у периоду од 09.03.2020.год. до 15.03.2020.год. и од 11.05.2020.год. до 02.06.2020.год.

У току јавног увида, није достављена ни једна примедба.

III ПРИМЕДБЕ НА НАЦРТ ПЛАНА И ЗАКЉУЧЦИ КОМИСИЈЕ

По завршеном јавном увиду у нацрт Плана детаљне регулације „Мудраковац 3“ у Крушевцу, одржана је 85.седница Комисије за планове, 05.06.2020. године, у згради Градске управе града Крушевца.

Седници су присуствовали чланови Комисије:

1. Александар Цветковић, дипл.ел.инж. - председник Комисије,
2. Чедомир Бачевић, дипл.инж.грађ. - члан, заменик председника,



3. Тијана Аксентијевић-Адамовић, дипл.инж.арх. – члан,
4. Данијела Јаковљевић, дипл.инж.арх. - члан,
5. Предраг Михајловић, дипл.инж.арх. – члан,
6. Гордана Марковић, дипл.инж.грађ. – члан ,
7. Сава Стојановић , дипл.инж.грађ. – члан ,
8. Игор Благојевић, дипл.инж.грађ. – члан

ДНЕВНИ РЕД 85.седнице Комисије за планове Града Крушевца био је следећи:

1. Усвајање Записника са 84. седнице Комисије за планове, одржане 01.06.2020. године ;
2. Усвајање Извештаја о обављеном јавном увиду нацрта Плана детаљне регулације „ЦЕНТАР 1” у Крушевцу (Известилац: ЈП за урбанизам и пројектовање Крушевац, одговорни урбанисти Марина Радовановић, дипл.инж.арх. и Даница Дељанин дипл.инж.арх.) ;
3. Усвајање Извештаја о обављеном јавном увиду нацрта Плана детаљне регулације „МУДРАКОВАЦ 3” у Крушевцу (Известилац: ЈП за урбанизам и пројектовање Крушевац, одговорни урбаниста Владан Ћирковић, дипл.инж.арх.) ;
4. Усвајање Извештаја о обављеном раном јавном увиду Плана детаљне регулације „Багдала 5” у Крушевцу (Известилац: ЈП за урбанизам и пројектовање Крушевац, одговорни урбаниста Биљана Тимотијевић-Арсиф, дипл.инж.арх.) ;
5. Усвајање Извештаја о обављеном раном јавном увиду Плана детаљне регулације „Гробља у Макрешану” (Известилац: ЈП за урбанизам и пројектовање Крушевац, одговорни урбанисти Марина Радовановић, дипл.инж.арх. и Даница Дељанин дипл.инж.арх.) ;
6. Разно - Одлуке о изради планова детаљне регулације из ПГР „Исток 1”

За тачку 3. - Усвајање Извештаја о обављеном јавном увиду нацрта Плана детаљне регулације „Мудраковац 3” у Крушевцу, представник Одељења за урбанизам и грађевинарство - Биљана Милић, дипл.инж.арх., присутне је упознала са хронологијом израде Плана и обавестила их да у току јавног увида, није достављена ни једна примедба.

После тога је одговорни урбаниста, Владан Ћирковић, дипл.инж.арх., присутнима образлагао План детаљне регулације „Мудраковац 3” у Крушевцу .

Након дискусије и обављеног гласања, Комисија за планове Града Крушевца је на **85.седници**, одржаној 05.06.2020.године, по разматрању **3.тачке** дневног реда – Усвајање Извештаја о обављеном јавном увиду нацрта Плана детаљне регулације „Мудраковац 3” у Крушевцу, донела следећи : **ЗАКЉУЧАК**

I Усваја се Извештај о обављеном јавном увиду нацрта Плана детаљне регулације „Мудраковац 3” у Крушевцу и упућује се у даљу процедуру.

II Закључак је донет једногласно

Напомена: У периоду трајања ванредног стања, између првог и другог дела јавног увида, достављене су 2 примедбе:

1.999-577/2020 од 06.04.2020.год., Јовановић Драгослава, Мудраковац (пуномоћје Јовановић Драгић),

2.999-576/2020 од 06.04.2020.год., Јовановић Јасмина, Београд

Одговор на исте, ЈП за урбанизам и пројектовање, Крушевац, доставио је 12.06.2020.год.

86.седница Комисије за планове, одржана је 15.06.2020.год.

Седници су присуствовали чланови Комисије:

1. Александар Цветковић, дипл.ел.инж. - председник Комисије,
2. Чедомир Бачевић, дипл.инж.грађ. - члан, заменик председника,

- 
3. Тијана Аксентијевић-Адамовић, дипл.инж.арх. – члан,
 4. Предраг Михајловић, дипл.инж.арх. – члан,
 5. Гордана Марковић, дипл.инж.грађ. – члан,
 6. Сава Стојановић, дипл.инж.грађ. – члан,
 7. Игор Благојевић, дипл.инж.грађ. – члан

Под тачком Разно, накнадно су разматране приспеле примедбе. Представник Одељења за урбанизам и грађевинарство - Биљана Милић, дипл.инж. арх., присутне је упознала са хронологијом израде Плана. Обавестила их је да је јавни увид, предвиђен од 09.03.2020.год. до 07.04.2020.године, прекинут 15.03.2020.год. Одлуком о увођењу ванредног стања. Јавни увид је настављен после укидања ванредног стања и трајао је 11.05.2020.год. до 02.06.2020.године. У периоду трајања ванредног стања, достављене су 2 примедбе. Потом је одговорни урбаниста, Владан Ћирковић, дипл.инж.арх., присутнима образлагао План детаљне регулације „Мудраковац 3“ у Крушевцу и одговорио на приспеле примедбе:

1.999-577/2020 од 06.04.2020.год., Јовановић Драгослава, (пуномоћје Јовановић Драгић) *Подносилац примедбе, власник к.п.бр.434/1 КО Мудраковац, предлаже да цела парцела бр.434/1 КО Мудраковац буде у ПДР „МУДРАКОВАЦ 3“ предвиђена за површину јавне намене тј. саобраћајну површину, јер је на њој изграђена комплетна инфраструктура и асвалтирана је...*

Став обрађивача: Примедба се не прихвата.

Образложење: Планом детаљне регулације је разматрано саобраћајно решење на начин да се за цео обухват Плана направи мрежа саобраћајница која би на најефикаснији начин омогућила проток саобраћаја. Основно ограничење је била стихијска парцелација којом се приступ новонасталим парцелама обезбеђивао сагледавајући простор независно од окружења, односно ширег подручја које би омогућило оптимално саобраћајно решење за читав блок. С тим у вези, приступни путеви за које није било могуће повезати их са другом саобраћајницом како би добили излаз, односно немају довољну ширину за двосмерни саобраћај (4,0м) и окретницу, нису проглашавани јавним земљиштем.

СТАВ КОМИСИЈЕ:

Прихвата се став и образложење обрађивача. Примедба се не прихвата.

2.999-576/2020 од 06.04.2020.год., Јовановић Јасмина, Београд

Подносилац примедбе, власник к.п.бр.435/1 КО Мудраковац, предлаже да цела парцела бр.435/1 представља саобраћајницу, јер је приступни пут до одређеног броја парцела. Напомиње да наведена парцела заједно са парцелом бр.434/1 чини терцијалну саобраћајницу, која је асвалтирана и урађена је комплетна инфраструктура...

Став обрађивача: Примедба се не прихвата.

Образложење: Планом детаљне регулације је разматрано саобраћајно решење на начин да се за цео обухват Плана направи мрежа саобраћајница која би на најефикаснији начин омогућила проток саобраћаја. Основно ограничење је била стихијска парцелација којом се приступ новонасталим парцелама обезбеђивао сагледавајући простор независно од окружења, односно ширег подручја које би омогућило оптимално саобраћајно решење за читав блок. С тим у вези, приступни путеви за које није било могуће повезати их са другом саобраћајницом како би добили излаз, односно немају довољну ширину за двосмерни саобраћај (4,0м) и окретницу, нису проглашавани јавним земљиштем.

СТАВ КОМИСИЈЕ:

Прихвата се став и образложење обрађивача. Примедба се не прихвата.

Након дискусије и обављеног гласања, Комисија за планове Града Крушевца је на 86.седници, одржаној 15.06.2020.године, по разматрању 7.тачке дневног реда – Разно-накнадно разматрање примедби на нацрт Плана детаљне регулације „Мудраковац 3“ у Крушевцу, донела следећи :

ЗАКЉУЧАК

I Усваја се Извештај о обављеном јавном увиду нацрта Плана детаљне регулације „Мудраковац 3“ у Крушевцу и упућује се у даљу процедуру.

II Закључак је донет једногласно

Извештај о јавном увиду нацрта Плана детаљне регулације „Мудраковац 3“ у Крушевцу, урађен је на основу: Записника са **68. седнице**, од дана 27.08.2019. године, по разматрању 6. тачке дневног реда, Записника са **76. седнице**, од дана 17.12.2019. год., 5. тачка дневног реда, Записника са **85. седнице**, одржане 05.06.2020. године, по разматрању 3. тачке дневног реда, као и Записника са **86. седнице**, одржане 15.06.2020. године, по разматрању 7. тачке дневног реда, а који је саставни део овог Извештаја о јавном увиду.

У Крушевцу,
15.06.2020. године

**Председник Комисије за планове**
Александар Цветковић, дипл. ел. инж.

Чланови Комисије за планове:
Чедомир Бачевић, дипл. инж. грађ. – заменик председника,

Тијана Аксентијевић-Адамовић, дипл. инж. арх.

Гордана Марковић, дипл. инж. грађ.

Предраг Михајловић, дипл. инж. арх.

Сава Стојановић, дипл. инж. грађ.

Игор Благојевић, дипл. инж. грађ.

НАЧЕЛНИК ГРАДСКЕ УПРАВЕ
П.О. НАЧЕЛНИК ОДЕЉЕЊА
Ивана Пајић, дипл. правник

Графички прилози у овом елаборату усаглашени су са текстом Плана детаљне регулације „Мудраковац 3“ у Крушевцу, који је донет на седници Скупштине града Крушевца дана 16.06.2020.године под I бр. 350-428/2020 и објављен у „Службеном листу града Крушевца“ број 06/20.

Обрађивач: ЈАВНО ПРЕДУЗЕЋЕ ЗА УРБАНИЗАМ И ПРОЈЕКТОВАЊЕ КРУШЕВАЦ,

руководилац израде:

ВЛАДАН ЂИРКОВИЋ, дипл.инж.арх._____

директор:

ВОЈКАН ТУТУЛИЋ, дипл.инж.арх._____

Графички део елабората чини саставни део Плана детаљне регулације „Мудраковац 3“ у Крушевцу, I бр. 350-428/2020.

СКУПШТИНА ГРАДА КРУШЕВЦА
ПРЕДСЕДНИК СКУПШТИНЕ ГРАДА
Живојин Милорадовић
